

## Припрема за час

### Час број: 1

<b>Школа и разред</b>	
<b>Учитељица/учитељ</b>	
<b>Датум одржавања</b>	
<b>Наставна област</b>	<b>Језичка култура – говорење и слушање</b>
<b>Наставна јединица</b>	<b>Добро дошли, прваци!</b>
<b>Врста (тип) часа</b>	Уводни час
<b>Облици рада</b>	фронтални, индивидуални
<b>Наставне методе</b>	дијалогска метода, текстовна метода, метода запажања и показивања
<b>Наставна средства</b>	апликације на паноу, е-Буквар, звучници, платно, пројектор
<b>Циљ часа</b>	Међусобно упознавање ученика; посматрање, запажање и описивање; разумевање и доживљавање песме
<b>Исходи</b>	<ul style="list-style-type: none"><li>- учтиво учествује у вођеном и слободном разговору;</li><li>- слуша интерпретативно читање и казивање књижевних текстова ради разумевања и доживљавања.</li></ul>
<b>Образовни стандарди</b>	1CJ.0.1.1.
<b>Кључни појмови</b>	
<b>Активности наставника</b>	Осмишљава, започиње и води разговор, чита, слуша, мотивише ученике и прати њихов рад
<b>Активности ученика</b>	Слуша, учествује у разговору, анализира, пева, пише, црта, образлаже мишљење, сарађује
<b>Међупредметне компетенције</b>	Комуникативна, за сарадњу, естетска
<b>Корелација</b>	Свет око нас, Музичка култура, Ликовна култура

## е-Буквар

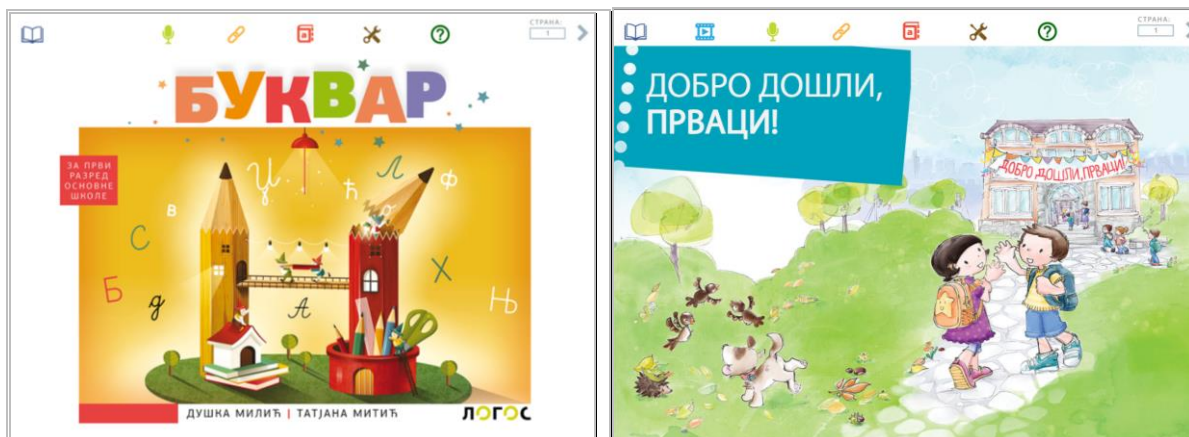

## Могући ток часа

### Уводни део часа (10 минута)

#### Представљање и упознавање (7 минута)

На дну паноа је велики цвет на коме су у средини написани разред и одељење (нпр. I<sub>1</sub>). Изнад цвета су лептирићи у разним бојама, који лете ка цвету. Лептирића има онолико колико има ученика у одељењу. На сваком лептирићу написано је име једног ученика.

Учитељ се представи ученицима, а затим се и они представљају тако што кажу своје име и на пану пронађу лептирића на коме је оно написано. Уколико има потребе, учитељ им у томе помаже.

#### Певање песме коју сви ученици знају. (3 минуте)

(Нпр. „Кад си срећан”)

### Главни део часа (25 минута)

#### Уводне стране

#### Страна 1. (5 минута)

#### Насловна страна е-Буквара

- Саопштити ученицима да ће у школи научити још много песама да певају. Питати их да ли знају шта ће још учити у школи, а затим и која ће им књига помоћи да науче да пишу и читају. Посматрати насловну страну е-Буквара и учавати шта је све на њој приказано са циљем да закључе да је то уџбеник који ће им помоћи да науче да читају и пишу.

## Добро дошли прваци!

### Страна 1. (5 минута)

#### Добро дошли, прваци

Усмерити пажњу ученика на илустрацију и питати ученике да ли неко зна да прочита шта пише на њој (наслов)

Водити разговор о садржају илустрације:

*Шта видите на слици? Где су кренули дечак и девојчица? Шта носе на леђима? Како су расположени? Које машу? Ко зна да прочита шта пише на школској згради?*

Закључити да су деца срећна, јер полазе у школу и да је то значајан дан у животу сваког детета- дан када постаје ђак.

### Страна 2. (5 минута)

#### Песма „Први пут у школи“, Благоје Рогач – аудио запис

- Слушање песме у целини *Први пут у школи*, Благоја Рогача.

Разговор о песми. Учитељ поново чита прву строфу и пита ученике:

*Које се песник обраћа? Где ће ђак први пут бити?*

Након читања друге строфе, учитељ пита ученике:

*Кога ћете све упознати у школи? Како разумете крај песме (последња два стиха)?*

- Ученици у својим свескама или на папирима цртају себе и, ко зна, пише своје име. Учитељ обилази ученике, подстиче их и похваљује. (10 минута)

#### Завршни део часа (10 минута)

Играм помоћи ученицима да запамте имена својих другара из одељења.

---

## ИГРА

### ЗАПАМТИ МОЈЕ ИМЕ

- Први ученик устане, каже своје име и шта воли да ради. Следећи понови име претходног ученика, каже своје име и шта воли да ради. Сваки наредни ученик уради то исто. (Нпр.: „Ја сам Филип и волим да играм фудбал. Он је Филип, а ја сам Никола и волим да цртам. Он је Никола, а ја сам Марија и волим да певам.”)
-

**Изглед табле**



**Запажање учитеља о часу**

---

---

---

---

## Припрема за час

### Час број: 2

Школа и разред	
Учитељица/учитељ	
Датум одржавања	
Наставна област	Почетно читање и писање
Наставна јединица	Мој дом
Врста (тип) часа	Обрада
Облици рада	фронтални, индивидуални
Наставне методе	дијалошка метода, метода запажања и показивања
Наставна средства	е-Буквар, звучници, платно, пројектор, штампана верзија Буквара
Циљ часа	Подстицање развоја говора; разумевање и доживљавање песме; међусобно упознавање ученика; посматрање, запажање и описивање; развијање моторике
Исходи	– усмено прича према слици и о доживљајима; – усмено описује ствари из непосредног окружења.
Образовни стандарди	1СЈ.0.1.1.
Кључни појмови	Дом
Активности наставника	Осмишљава, започиње и води разговор, слуша, мотивише ученике и прати њихов рад
Активности ученика	Слуша, учествује у разговору, анализира, пише, црта, образлаже мишљење, сарађује
Међупредметне компетенције	Комуникативна, за сарадњу, естетска, дигитална, одговоран однос према околини, решавање проблема
Корелација	Свет око нас, Ликовна култура

## е-Буквар



## Могући ток часа

### Уводни део часа (5 минута)

- Водити разговор са ученицима о томе шта су радили у свом дому пре него што су тог дана дошли у школу, као и шта су радили остали укућани. (4 минута)

### **Најава наставне јединице: (1 минута)**

*Данас ћемо разговарати о вашим породицама и дому.*

### Главни део часа (30 минута)

#### **Страна 1. (5 минута)**

#### **Мој дом – илустрација и задатак**

- Усмерити пажњу ученика са циљем да се истакне подела задужења чланова породице.

Ученици уочавају на илустрацији:

- ко су чланови приказане породице;
- шта свако од њих ради;
- у којим просторијама се они налазе.

- Водити разговор са ученицима: (5 минута)

*Ко су чланови твоје породице?*

*Да ли живиш у кући или стану?*

*Шта сваки члан твоје породице ради у дому?*

Која су само твоја задужења?

Да ли своју собу сређујеш сам или ти у томе неко помаже?

### Страна 2. (5 минута)

#### Среди собу – задатак

- После урађеног задатка заједнички закључити да своју собу треба да спремају сами.  
Поделити им наставни листић у коме треба да обоје послове које обављају у свом дому.
- Ученици у свескама цртају чланове своје породице и, ко зна, пише њихова имена.

### Завршни део часа (10 минута)

- Ученици раде моторичке вежбе у штампаној верзији *Буквара*, на страни 8, и у *Наставним листовима*, на страни 6.

#### Изглед табле

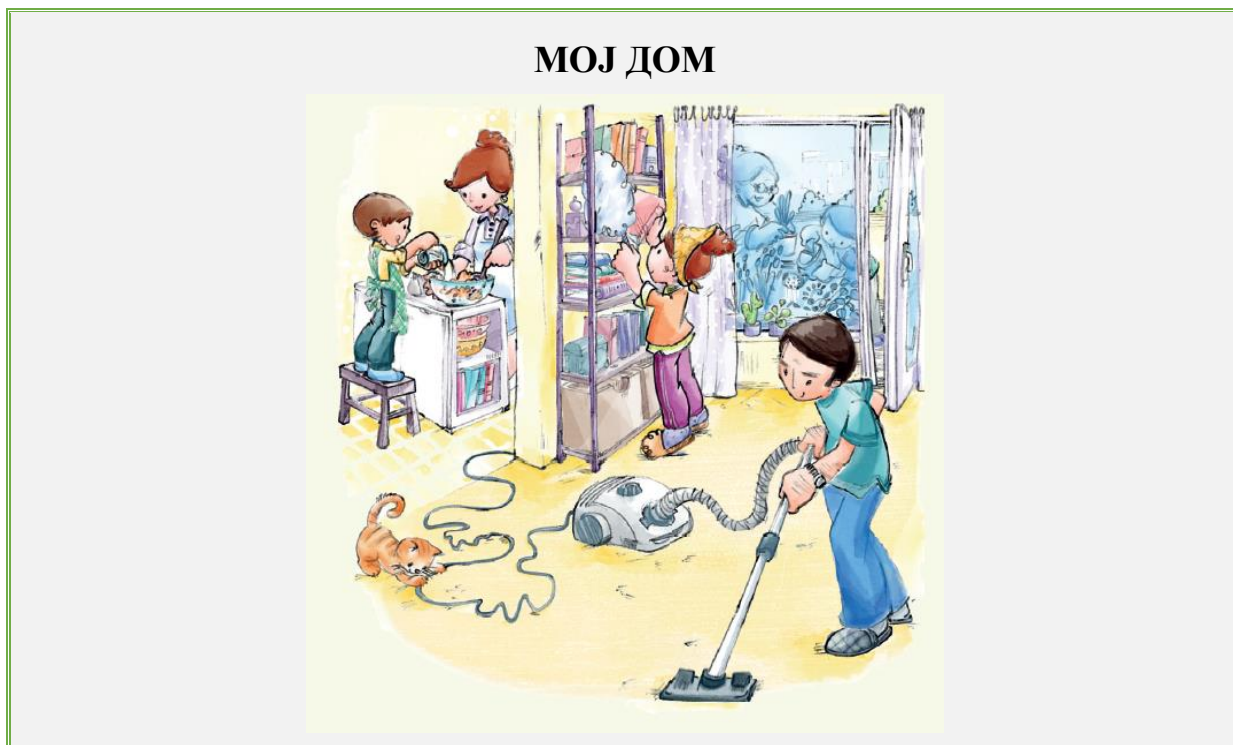

#### Запажање учитеља о часу

---

---

---

---

## Прилог 1

### Радни листић

Обој слику на којој је приказан посао који обављаш у свом дому.

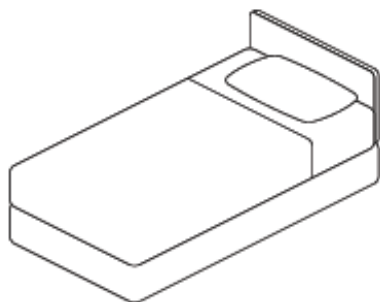



## Припрема за час

### Час број: 3

Школа и разред	
Учитељица/учитељ	
Датум одржавања	
Наставна област	Књижевност
Наставна јединица	<i>Првак</i> , Десанка Максимовић
Врста (тип) часа	Обрада
Облици рада	фронтални
Наставне методе	дијалогска метода, монолошка метода, метода запажања и показивања
Наставна средства	Читанка <i>Реч по реч</i> , стр. 10 и 11, мултимедијални PDF уџбеник
Циљ часа	<ul style="list-style-type: none"><li>– Поступно увођење ученика у доживљавање и разумевање песме. Успостављање паралелизма између света људи и природе која их окружује.</li><li>– Развијање љубави према поезији за децу. Подстицање ученика да развијају љубав према школи и уче се културном и одговорном понашању.</li><li>– Развијање ученичких способности: опажања, усменог изражавања, анализе и синтезе, упоређивања.</li></ul>
Исходи	<b>КЊИЖЕВНОСТ</b> <ul style="list-style-type: none"><li>– активно слуша и разуме садржај књижевноуметничког текста који му се чита;</li><li>– одређује главни догађај, време (редослед догађаја) и место дешавања у вези са прочитаном песмом.</li></ul> <b>ЈЕЗИЧКА КУЛТУРА</b> <ul style="list-style-type: none"><li>– учтиво учествује у вођеном и слободном разговору;</li></ul> <b>говорење</b> <ul style="list-style-type: none"><li>– усмено описује ствари из непосредног окружења;</li></ul> <b>слушање</b> <ul style="list-style-type: none"><li>– пажљиво и културно слуша саговорнике;</li><li>– слуша интерпретативно читање песме ради разумевања и доживљавања.</li></ul>
Образовни стандарди	1CJ.1.2.1; 1CJ.1.2.5; 1CJ.1.2.6; 1CJ.1.2.8; 1CJ.1.5.3; 1CJ.2.2.1; 1CJ.2.2.9; 1CJ.2.2.10; 1CJ.2.5.4.
Кључни појмови	
Активности наставника	Осмишљава, започиње и води разговор, слуша, мотивише ученике и прати њихов рад
Активности ученика	Слуша, учествује у разговору, анализира, пише, црта, образлаже мишљење, сарађује

<b>Међупредметне компетенције</b>	Комуникативна, за сарадњу, естетска, дигитална, одговоран однос према околини, решавање проблема
<b>Корелација</b>	Свет око нас, Музичка култура, Ликовна култура

## Мултимедијални PDF – Читанка

Десанка Максимовић  
**Првак**

Петлићу, певачу,  
сутра ме пробуди  
пре него што птице  
из гнезда поскачу,  
пре деце и људи –  
викни гласом јасним,  
први дан у школи  
да ти не закасим.

И ти, сунце јарко,  
што раније можеш,  
у прозор ми грани,  
да пре мене Иван  
и Петар и Марко  
сутра не порани.

И ти, мама, рано,  
како зора сване,  
у собу утрчи  
и са мене свучи  
брзо покриваче –  
хоћу да у школи,  
с таблицом у руци,  
будем прво бјаче.

Звучни запис  
Првак

Задатак  
Првак

## Могући ток часа

### Уводни део часа (5 минута)

- Учитељица/учитељ разговара са ученицима о првом дану када су пошли у школу. Учитељ подстиче ученике да образлажу зашто воле да иду у школу и шта им се у школи највише допада.
  - 1. *Опишите како сте се ви припремали за полазак у школу 1. септембра.*
  - 2. *Како сте се тада осећали?*
  - 3. *О чему сте размишљали?*
  - 4. *Са ким сте тада провели дан?*
  - 5. *Испричајте како сте доживели тај дан.*
  - 6. *Са ким сте се све упознали и дружили?*
- Учитељица/учитељ подстиче ученике да опишу своју школу у неколико речи.

### Најава наставне јединице

- Учитељ записује наслов на табли, а ученици га записују у своје свеске.

*На овом часу ћемо обрађивати песму „Првак”, коју је написала наша значајна песникиња Десанка Максимовић.*

## Главни део часа (25 минута)

### Мотивисање

- Десанка Максимовић је по професији била наставница, али је током живота написала бројне песме, бајке, приче и загонетке за децу. Сматра се једном од најзначајнијих дечјих песника. Написала је песме „Првак”, „Ливадско звонце”, „Хвалисави зечеви”, „У гостима”, „Ближи се, ближи лето” и друге песме које ћемо читати и о којима ћемо разговарати у првом разреду.

### Изражајно и интерпретативно читање песме

Дигитални	Звучни запис – <i>Првак</i>
Штампани	Интерпретативно читање: наставник чита песму, а ученици пажљиво слушају. Читајући песму, наставник се труди да ученици доживе песму и разумеју њено значење.

Након читања прави се психолошка пауза, како би ученици своје утиске и доживљаје исказали приликом интерпретације.

### Разговор о непосредном доживљају песме

Наставник подстиче разговор о песми на следећи начин:

1. *Шта вам се посебно допало у песми? Образложите зашто.*
2. *Каква је осећања песма пробудила код вас?*
3. *Који део песме је на вас оставио најјачи утисак?*
4. *Опишите како сте замислијали дечака док сте слушали изражајно читање песме.*

### Тумачење мање познатих речи и израза

- Учитељица/учитељ током разговора са ученицима настоји да им помогне да они самостално дају одговарајућа значења мање познатих речи. Потом им објашњава значења мање познатих речи које се у песми јављају.
- Да би проверио разумевање прочитане песме, наставник пита ученике да ли су им неке речи биле непознате и неразумљиве. Ученици ће наводити: првак, јасним, јарко, гране, таблица, порани, зора.
- Подстицајним питањима учитељ долази до откривања значења мање познатих речи на основу разумевања смисла песме. На тај начин се активно усвајају речи и богати речник ученика.

#### 1. *Ко је првак?*

Ученици ће навести да је то ђак првог разреда.

#### 2. *Како би требало да се огласи петлић?*

Ученици ће одговорити: гласно, снажно, тако да својим гласом успе да пробуди дечака. Дакле, реч *јасно* значи *разговорно, разумљиво*, али и *снажно, продорно*.

#### 3. *Замислите јарко сунце. Какве је оно боје?*

Ученици ће наводити различите нијансе црвене боје: тамноцрвено, наранџасто, пурпурно.

#### 4. *Каквом топлотом нас такво сунце греје?*

Ученици ће закључити да оно интензивно сија и греје све које обасјава.

Наставник информише ученике да је јарко сунце интензивне црвене боје и жарко (веома снажно) сија.

5. *Шта је зора?*

Ученици ће описати да је то најранији део дана, свитање, буђење дана.

6. *Како ће се сунце појавити тог јутра?*

Ученици наводе да ће оно одједном изаћи, изненада ће обасјати дечакову кућу и пробудити га топлотом и сјајем сунчевих зрака.

Да би то дочарала, песникиња је написала да ће сунце гранути – одједном ће засијати.

7. *Шта он намерава да понесе у школу? Замислите тај предмет.*

Ученицима ће бити необично да сазнају да су ђаци некада уместо у свескама писали на таблицама – малим црним даскама.

### **Интерпретација песме**

Наставник наставља разговор о песми на следећи начин:

1. *Шта је дечак замолио петлића?*

2. *Куда он планира да иде?*

3. *Шта је њему важно?*

4. *Коме се он све обратио за помоћ?*

5. *Шта дечак не жели?*

6. *Како се он осећа тог јутра?*

Ученици ће у дијалогу са учитељицом/учитељем навести да је дечак замолио петлића, сунце и маму да га на време пробуде како не би закаснио у школу. Он је био узбуђен и срећан што је ђак првог разреда (првак) и што је довољно велики да може да иде у школу.

### **Завршни део часа (15 минута)**

#### **Интерактиван задатак**

Дигитални | Задатак – Првак

#### **Самостални стваралачки рад ученика**

Наставник дели ученицима наставне листове, на којима је задатак у ком треба да помогну дечаку да дође до школе. (Прилог 1)

Потом ученици добијају задатак да обоје петлића који се налази на наставном листу.

- Наставник чита песму још једном, а ученици на табли заједно цртају дечака, његову кућу, сунце и петлића кредама у боји. На тај начин изражавају доживљај протумачене песме и примењују знања о новим речима које су усвојили.

#### **Домаћи задатак:**

Ученици могу да илуструју песму на свој начин у свесци.

## Изглед табле

Десанка Максимовић

„Првак”

Заједнички цртеж школе на табли

## Запажање учитеља о часу

---

---

---

---

## Прилог 1



## Припрема за час

### Час број: 4

Школа и разред	
Учитељица/учитељ	
Датум одржавања	
Наставна област	Почетно читање и писање
Наставна јединица	Моја школа
Врста (тип) часа	Обрада
Облици рада	фронтални, индивидуални
Наставне методе	дијалогска метода, метода запажања и показивања
Наставна средства	е-Буквар, звучници, платно, пројектор, штампана верзија <i>Буквара и Наставних листова уз Буквар</i>
Циљ часа	Подстицање развоја говора; међусобно упознавање ученика; посматрање, запажање и описивање; развијање моторике
Исходи	<ul style="list-style-type: none"><li>– усмено прича према слици и о доживљајима;</li><li>– усмено описује ствари из непосредног окружења.</li></ul>
Образовни стандарди	1СЈ.0.1.1.
Кључни појмови	Школа
Активности наставника	Осмишљава, започиње и води разговор, слуша, мотивише ученике и прати њихов рад
Активности ученика	Слуша, учествује у разговору, анализира, пише, црта, образлаже мишљење, сарађује
Међупредметне компетенције	Комуникативна, за сарадњу, естетска, дигитална, решавање проблема
Корелација	Свет око нас, Ликовна култура

## е-Буквар

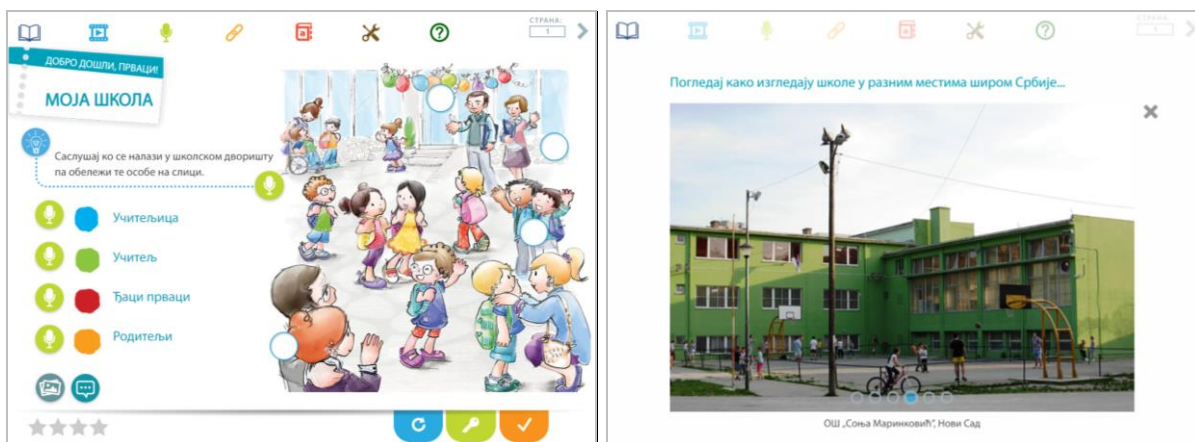

## Могући ток часа

### Уводни део часа (10 минута)

- Водити разговор са ученицима о доласку у школу. (4 минуте)
- Ко вас је данас довео у школу?
- Како сте се осећали док сте се приближавали школи?
- Кога сте затекли у школском дворишту када сте стигли?
- Шта сте радили пре уласка у школску зграду?

### Најава наставне јединице: (1 минута)

Данас ћемо разговарати о школи.

### Главни део часа (30 минута)

#### Страна 1. (10 минута)

#### **Моја школа – илустрација и задатак**

- Упутити ученике на илустрацију и разговарати о ономе шта виде на њој.  
*Где се деца налазе?*  
*Ко је још присутан осим њих?*  
*Који је догађај приказан?*
- Тражити од ученика да се сете првог дана у школи и да испричају како су га доживели. (10 минута)

### Страна 1.(10 минута)

#### Галерија слика – Изглед школа у разним местима у Србији

- Разговор о различитом изгледу школа. Ученици описују како изгледа њихова школа, које просторије има. *Шта је заједничко за све школе?*
- У штампаној верзији *Наставних листова*, на страни 8, ученици цртају школу. (5 минута)

#### Завршни део часа (10 минута)

- Ученици раде моторичке вежбе на страни 7 у штампаној верзији *Наставних листова* уз *Буквар* и у штампаној верзији *Буквара* на страни 8.

#### Изглед табле

<b>МОЈА ШКОЛА</b>
-------------------

#### Запажање учитеља о часу

---

---

---

---



## Припрема за час

### Час број: 5

Школа и разред	
Учитељица/учитељ	
Датум одржавања	
Наставна област	Почетно читање и писање
Наставна јединица	Моја учионица
Врста (тип) часа	Обрада
Облици рада	фронтални, индивидуални
Наставне методе	дијалогска метода, метода запажања и показивања
Наставна средства	е-Буквар, звучници, платно, пројектор, штампана верзија <i>Буквара</i> и <i>Наставних листова уз Буквар</i>
Циљ часа	Подстицање развоја говора; посматрање, запажање и описивање; развијање моторике
Исходи	– усмено прича према слици и о доживљајима; – усмено описује ствари из непосредног окружења.
Образовни стандарди	1СЈ.0.1.1.
Кључни појмови	Учионица
Активности наставника	Осмишљава, започиње и води разговор, слуша, мотивише ученике и прати њихов рад
Активности ученика	Слуша, учествује у разговору, анализира, пише, црта, образлаже мишљење, сарађује
Међупредметне компетенције	Комуникативна, за сарадњу, естетска, дигитална, решавање проблема
Корелација	Свет око нас, Ликовна култура

## е-Буквар

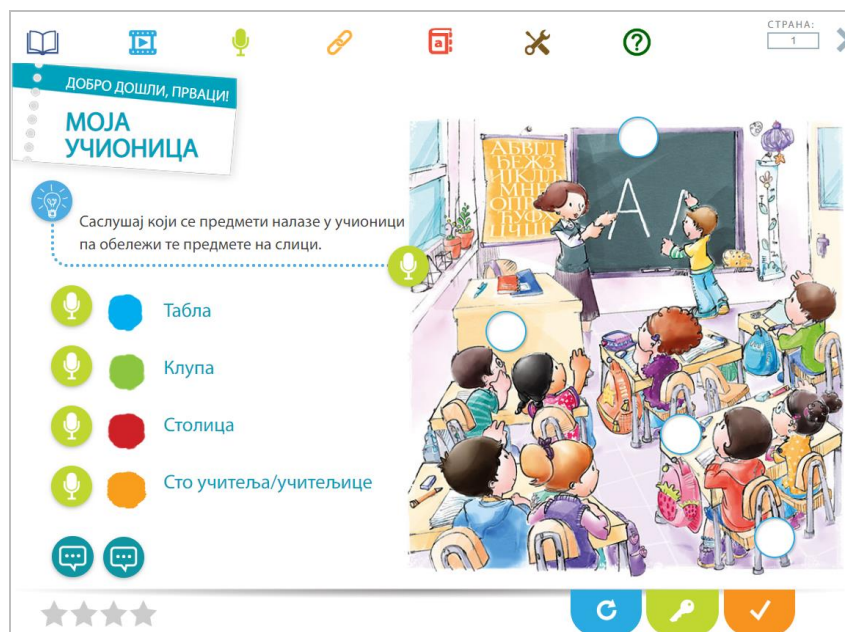

## Могући ток часа

### Уводни део часа (5 минута)

- Игра асоцијације: учитељ поставља питања, а ученици дају одговоре: (4 минуте)

#### **ИГРА АСОЦИЈАЦИЈЕ**

- Велика је, зелена, црна или бела. По њој се црта и пише, а још лакше брише. Шта је то? (Табла)
- Мали је и мекан, крај табле вреба, учитељу највише треба. Шта је то? (Сунђер)
- Дрвена је и има четири ноге. Све што ђаку на часу треба, на њој се налази. Шта је то? (Ћачка клупа)
- Где се ови предмети налазе?

### **Најава наставне јединице (1 минут)**

Данас ћемо разговарати о учионици.

## **Главни део часа (35 минута)**

### **Страна 1. (10 минута)**

#### **Моја учионица – илустрација**

- Посматрати илустрацију и разговарати о њој.  
Ученик читач или учитељ чита наслов.  
Разговарати о садржају слике.  
*Ко се налази у овој учионици?*  
*Шта свако од њих ради?*  
*Који предмети се налазе у учионици и чему служе?*
- Уочавати предмете у својој учионици и упоређивати их са предметима на илустрацији. (5 минута)

### **Страна 1. (5 минута)**

#### **Задатак – обележавање предмета на илустрацији учионице**

- Поделити ученицима наставни листић на коме треба да обоје предмете који се могу наћи у учионици. (**Прилог 1**) (5 минута)
- Разговарати са ученицима о правилима понашања у учионици и за време часа и за време одмора. (5 минута)
- Рад у штампаној верзији *Наставних листова уз Буквар*, страна 8. (10 минута)  
Цртати предмете који се налазе у учионици. Ко зна, може да напише њихове називе.

## **Завршни део часа (5 минута)**

- Ученици раде моторичке вежбе на страни 8 у штампаној верзији *Наставних листова уз Буквар*.
- Посматрање разредне словарице и повезивање цртежа са словом. (Хорско изговарање: авион – А, балон – Б... Тамо, где је то могуће повезати слово са предметом у учионици. На пример, К – креда, клупа, О – орман, Т – табла...)

## Изглед табле

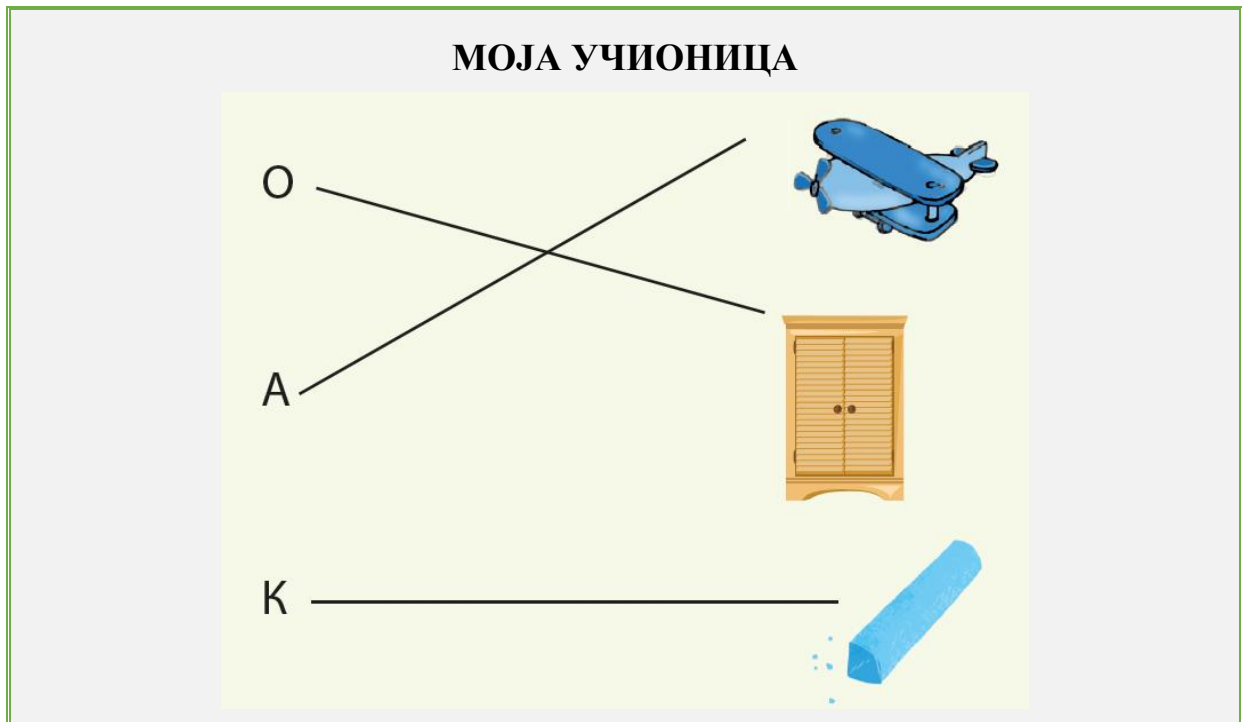

## Запажање учитеља о часу

---

---

---

---

## Прилог 1

### Радни листић

Обој предмете који се могу наћи у учионици.

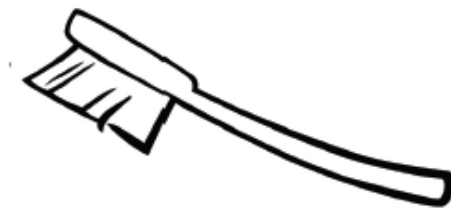
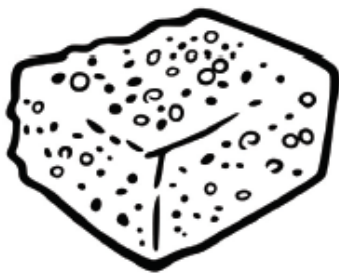
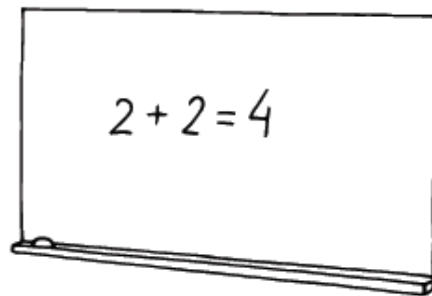
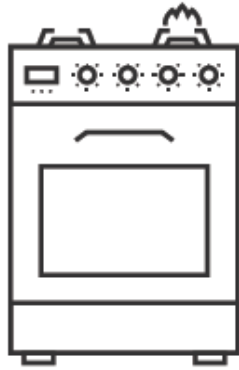

**Решење:** клупа, табла, сунђер

## Припрема за час

### Час број: 6

Школа и разред	
Учитељица/учитељ	
Датум одржавања	
Наставна област	Почетно читање и писање
Наставна јединица	У школу носим
Врста (тип) часа	Обрада
Облици рада	фронтални, индивидуални
Наставне методе	дијалогска метода, метода запажања и показивања
Наставна средства	е-Буквар, звучници, платно, пројектор, штампана верзија <i>Буквара</i> и <i>Наставних листова уз Буквар</i> , ђачки прибор
Циљ часа	Подстицање развоја говора; посматрање, запажање и описивање; препознавање ђачког прибора и познавање његове намене; развијање моторике
Исходи	– усмено прича према слици и о доживљајима; – усмено описује ствари из непосредног окружења.
Образовни стандарди	1CJ.0.1.1.
Кључни појмови	Ђачки прибор
Активности наставника	Осмишљава, започиње и води разговор, слуша, мотивише ученике и прати њихов рад
Активности ученика	Слуша, учествује у разговору, анализира, пише, црта, образлаже мишљење, сарађује
Међупредметне компетенције	Комуникативна, за сарадњу, естетска, дигитална, решавање проблема
Корелација	Свет око нас, Ликовна култура

## е-Буквар



## Могући ток часа

### Уводни део часа (5 минута)

- Разговор са ученицима о ђачкој торби: (4 минуте)

*Ко је носи?*

*Где се носи и када?*

*Шта се налази у њој?*

*Ко ти помаже да спакујеш прибор за школу? Када то радиш?*

### Најава наставне јединице (1минут)

*Данас ћемо разговарати о ђачком прибору.*

### Главни део часа (30 минута)

#### Страна 1. (10 минута)

#### У школу носим – илустрација

- Усмерити пажњу ученика на илустрацију и разговарати о њој.

*Где се дечак налази?*

*Шта ради?*

*Где се спрема да иде?*

*Шта ради мама?*

### Страна 3. (3 минуте)

**Задатак – ученици именују предмете који се убрајају у ђачки прибор.**

- Ученици именују предмете који се убрајају у ђачки прибор и причају о његовој намени.

*Шта се од ђачког прибора користи на сваком часу, а шта само на појединим часовима?*

*Како треба носити и чувати ђачки прибор?*

*Како се треба односити према прибору својих другара?*

- Истићи да треба сами да брину о својим стварима, да их пакују, сређују, а родитељи само да их надгледају и контролишу.

### Страна 1. (3 минуте)

**Задатак – обележавање предмете који се могу наћи у школској торби.**

### Страна 2. (10 минута)

**Задатак – распоред часова**

Разговор са ученицима: којим се данима у седмици иде у школу, које наставне предмете уче у првом разреду и којим симболима су представљени у овом задатку. Упутити их како се чита и користи распоред часова у задатку.

- Цртање ђачког прибора у свескама. Ученици који знају пишу испод слике назив предмета који су нацртали. (5 минута)

### Завршни део часа (10 минута)

- Решавање задатака на страни 9 у штампаној верзији *Наставних листова*. Издвојити скуп предмета који припадају ђачком прибору и повезати их са ђачком торбом.
- Ученици раде моторичке вежбе на страни 9 у штампаној верзији *Наставних листова* и у штампаној верзији *Буквара, стр.11*.

### Изглед табле

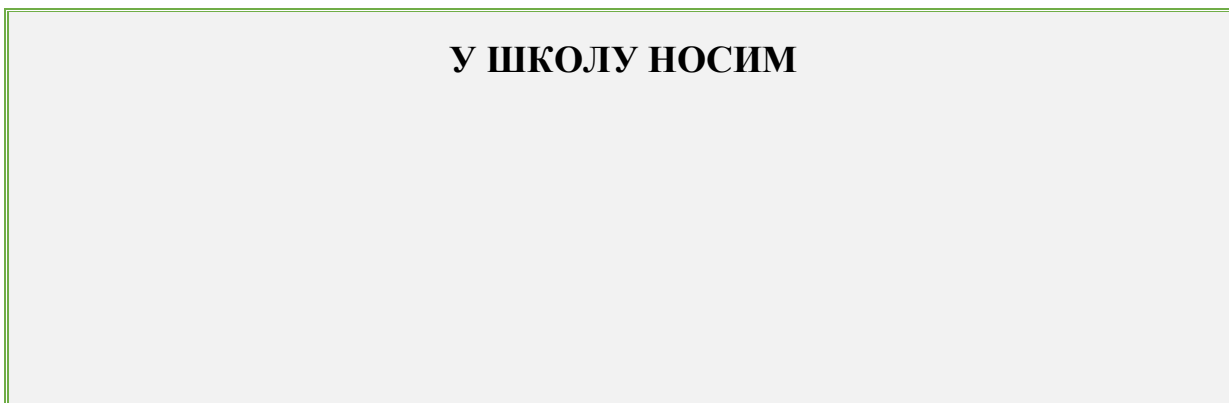



## Запажање учитеља о часу

---

---

---

---

## Припрема за час

### Час број: 7

Школа и разред	
Учитељица/учитељ	
Датум одржавања	
Наставна област	Почетно читање и писање
Наставна јединица	Од куће до школе
Врста (тип) часа	Обрада
Облици рада	фронтални, индивидуални
Наставне методе	дијалогска метода, метода запажања и показивања, текстовна метода
Наставна средства	е-Буквар, звучници, платно, пројектор, <i>штампани уџбеник и Наставни листови уз Буквар</i>
Циљ часа	Подстицање развоја говора; посматрање, запажање и описивање; развијање моторике; уочавање објеката и сналажење у простору
Исходи	<ul style="list-style-type: none"><li>– усмено прича према слици и о доживљајима;</li><li>– усмено описује ствари из непосредног окружења.</li></ul>
Образовни стандарди	1CJ.0.1.1.
Кључни појмови	Од куће до школе
Активности наставника	Осмишљава, започиње и води разговор, слуша, мотивише ученике и прати њихов рад
Активности ученика	Слуша, учествује у разговору, анализира, црта, образлаже мишљење, сарађује
Међупредметне компетенције	Комуникативна, за сарадњу, естетска, дигитална, решавање проблема
Корелација	Свет око нас, Ликовна култура, Музичка култура

## е-Буквар

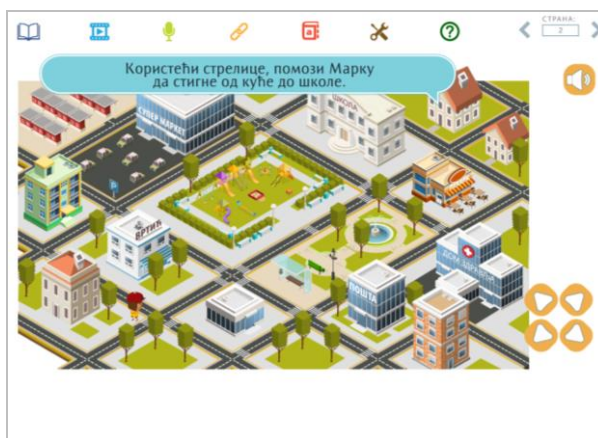

## Могући ток часа

### Уводни део часа (10 минута)

#### Слушање песме *Шапутање*. (5 минута)

- Разговор са ученицима о песми:

*Шта у песми раде другари од куће до школе?*

*Какве се приче и тајне причају са другарима?*

*Са ким ви идете од куће до школе?*

- Ученици причају како долазе у школу и ко их доводи.(4 минуте)

*На путу од куће до школе срећемо се са различитим особама. Како поздрављамо друга, а како његову маму?*

#### Најава наставне јединице (1 минут)

*Данас ћемо причати о путу од куће до школе.*

### Главни део часа (30 минута)

#### Страна 1. (5 минута)

#### Од куће до школе – илустрација

- Посматрање и описивање илустрације.
- Учитељ или ученик читач чита наслов.

### **Страна 1. (2 минута)**

#### **Од куће до школе – задатак**

Ученици обележавају на слици шта дате рачи означавају.

- Ученици појединачно описују свој пут од куће до школе: поред којих места пролазе (црква, продавница, апотека, пекара, трафика, парк...), да ли прелазе улицу и на ком месту, да ли се негде задржавају. (5 минута)
- Разговор о правилима понашања у саобраћају – како се прелази улица, на којим месту је прелазимо, ко или шта нам у томе помаже.

### **Страна а 2. (5 минута)**

#### **Од куће до школе – задатак**

Ученици помажу Марку да стигне од куће до школе.

- Дати задатак ученицима да у свесци нацртају семафор и обоје светло које указује на то да могу да пређу улицу. (5 минута)

---

## **ДОДАТНО О...**

### **Ђаци пешаци (текст о деци из Горње Трешњице)**

У ОШ „9. мај“ у прибојском селу Крајчиновићи више од половине ђака су ђаци пешаци, који од својих домова до школе сваки дан препешаче од 3 км до 10 км.

Све до првих киша и снегова, скоро двочасовно путовање низ планину, до удаљене школе, за њих је уобичајена активност, а за родитеље брига и страховање за безбедност деце.

За ове ђаке ни тежак ранац, ни пешачење, ни страхови нису препреке. Пут до знања успешно савладавају уз углавном одличан успех.

- 
- Цртају шта све виде на свом путу од куће до школе на страни 10 у штампаној верзији *Наставних листова уз Буквар*. Ко зна, може да напише: пекара, апотека... (5 минута)
  - Ученици раде моторичке вежбе на страни 10 у штампаној верзији *Наставних листова* и у штампаној верзији *Буквара*. (5 минута)

### **Завршни део часа (5 минута)**

---

## **ИГРА**

### **НА РАСКРСНИЦИ**

Ученици су подељени у групе. Четири групе (по три, четири ученика) представљају аутомобиле, а четири групе су пешаци. Један ученик је саобраћајац и стоји на средини „раскрснице“. Наизменично пропушта „аутомобиле“ и „пешаке“.

### **Напомена**

Рећи ученицима да за следећи час донесу играчку која им је драга.

### **Изглед табле**



### **Запажање учитеља о часу**

---

---

---

---

## Припрема за час

Час број: 8	
Школа и разред	
Учитељица/учитељ	
Датум одржавања	
Наставна област	Почетно читање и писање
Наставна јединица	Моја играчка
Врста (тип) часа	Обрада
Облици рада	фронтални, индивидуални
Наставне методе	дијалогска метода, метода запажања и показивања
Наставна средства	е-Буквар, звучници, платно, пројектор, штампанија верзија <i>Буквара</i> и <i>Наставни листови уз Буквар</i> , играчка
Циљ часа	Подстицање развоја говора; посматрање, запажање и описивање; развијање моторике
Исходи	– усмено прича према слици и о доживљајима; – усмено описује ствари из непосредног окружења.
Образовни стандарди	1СЈ.0.1.1.
Кључни појмови	Играчка
Активности наставника	Осмишљава, започиње и води разговор, слуша, мотивише ученике и прати њихов рад
Активности ученика	Слуша, учествује у разговору, анализира, црта, пева, образлаже мишљење, сарађује
Међупредметне компетенције	Комуникативна, за сарадњу, естетска, дигитална, решавање проблема
Корелација	Свет око нас, Ликовна култура, Музичка култура

## е-Буквар

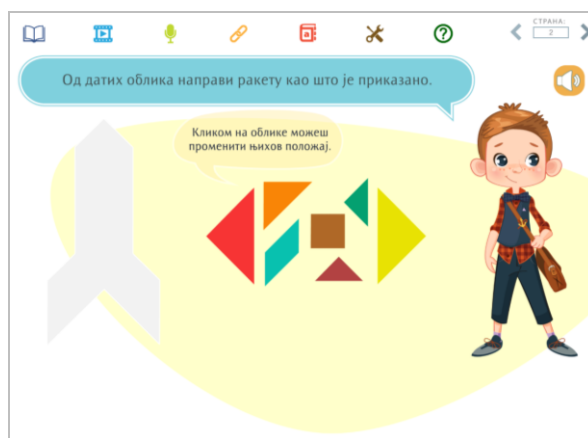

## Могући ток часа

### Уводни део часа (10 минута)

#### Најава наставне јединице

*Данас ћемо причати о играчкама*

- Ученици показују играчке које су донели и разговорају о њима.

*Од кога сте добили играчку?*

*Зашто сте баш ту играчку изабрали да представите својим другарима?*

*На који начин се играте њом?*

*Са киме се најчешће и највише играте?*

### Главни део часа (25 минута)

#### Страна 1. (10 минута)

##### Моја играчка – илустрација

- Посматрање илустрације и уочавање шта је приказано на њој.
- Учитељ или ученик чита наслов.

#### Страна 1. (5 минута)

##### Моја играчка – задатак

Ученици обележавају на илустрацији играчке према датим називима.

- Ученици описују чиме се деца играју и на који начин. (5 минута)

Указати на то да играчке не морају увек да буду купљене, већ да могу и сами да их направе, као деца на слици. Питати их да ли су и они некад направили неку играчку.

*Како се бринете о својим играчкама?*

*Ко ставља на место играчке после игре?*

*Како се ви понашате према играчкама својих другара или рођака?*

## **Страна 2. (10 минута)**

### **Моја играчка – задатак**

Од датих облика ученици праве ракету и дворац.

- Цртање у *Наставним листовима*, страна 11, омиљене играчке или играчке коју би волели да имају. (5 минута)

Ко зна, може и да напише како се зове та играчка или чак да напише једну реченицу о њој.

### **Завршни део часа (10 минута)**

- Ученици раде моторичке вежбе у штампаној верзији *Наставних листова* и у штампаној верзији *Буквара*. (5 минута)
- Ученици слушају песму *Ивин воз* и играју уз њу тако што се поређају у колону имитирајући воз и иду кроз учионицу. (5 минута)

### **Изглед табле**

<b>МОЈА ИГРАЧКА</b>
---------------------

### **Запажање учитеља о часу**

---

---

---

---



## Припрема за час

Час број: 9	
Школа и разред	
Учитељица/учитељ	
Датум одржавања	
Наставна област	Почетно читање и писање
Наставна јединица	На игралишту
Врста (тип) часа	Обрада
Облици рада	фронтални, индивидуални
Наставне методе	дијалогска метода, метода запажања и показивања
Наставна средства	е-Буквар, звучници, платно, пројектор, штампана верзија <i>и Наставни листови уз Буквар</i>
Циљ часа	Подстицање развоја говора; посматрање, запажање и описивање; развијање моторике
Исходи	– усмено прича према слици и о доживљајима; – усмено описује ствари из непосредног окружења.
Образовни стандарди	1СЈ.0.1.1.
Кључни појмови	Игралиште
Активности наставника	Осмишљава, започиње и води разговор, слуша, мотивише ученике и прати њихов рад
Активности ученика	Слуша, учествује у разговору, анализира, црта, пева, образлаже мишљење, сарађује
Међупредметне компетенције	Комуникативна, за сарадњу, естетска, дигитална, решавање проблема
Корелација	Свет око нас, Ликовна култура, Физичко васпитање

## е-Буквар



## Могући ток часа

### Уводни део часа (5 минута)

- Водити разговор са ученицима: (4 минуте)

*Како проводите слободно време?*

*Шта радите када завршите са школским обавезама?*

*Када се најбоље деца играју? (Када су завршене школске обавезе и када је написан домаћи задатак.)*

*Како проводите време са својим другарима?*

*Где се најчешће играте?*

*Којих се игара играте?*

### Најава наставне јединице (1 минут)

*Данас ћемо причати о игралишту.*

### Главни део часа (30 минута)

#### Страна 1. (10 минута)

#### На игралишту – илустрација

- Посматрање и описивање илустрације.  
Ученик или учитељ чита наслов.

Учитељ питањима усмерава ученике да уоче на слици где се деца налазе, којих се све игара играју, које справе и предмете користе за то.

### Страна 1. (5 минута)

#### На игралишту – задатак

Ученици обележавају на илустрацији игре према датим називима.

- Ученици причају којих се игара најчешће играју и описују правила игре.  
*О чему треба водити рачуна док се играмо игара у којима су правила позната?*  
*О чему треба водити рачуна када се играмо у природи, дворишту, околини?*

### Страна 2. (5 минута)

#### На игралишту – задатак

Ученици обележавају приказане ситуације у којима се деца лепо понашају на игралишту.

- У *Наставним листовима*, на страни 12, ученици раде следеће задатке: (5 минута)
  - цртају себе и другаре како се играју на игралишту;
  - ко зна, може да напише назив игре или реченицу о томе.
- Ученици раде моторичке вежбе у штампаној верзији *Наставних листова* и у штампаној верзији *Буквара*. (5 минута)

### Завршни део часа (10 минута)

- Играње игре у учионици *Ласте проласте*.

---

## ИГРА

### ЛАСТЕ ПРОЛАСТЕ

Дечак и девојчица се ухвате за руке и подигну их увис. Ученици у колони по један пролазе између њих и певају песму:

*Ласте проласте, на Мораву доласте.*

*Ваша гора увела, а наша је зелена.*

*Хало, Веро, хало, Веро, отворте нам врата, Јело,*

*да нам прође војска сва – хеј, хај затварај!*

Када се заврши песма, пар спушта руке и један ученик је тада „ухваћен”. Он испада из игре, а остали настављају да певају и играју. Победник је ученик који последњи остане у игри.

Друга варијанта ове исте игре: Ученику који је затворен између два другара нуде се два чаробна имена која су претходно осмислили „вратари” и он бира једно од њих. Бирање треба да се обави тихо да остали не знају иза којих имена се крију „вратари”. Свако стаје иза свог изабраног ватара и, када су сви опредељени, врши се надвлачење ове две групе преко линије.

**Изглед табле**

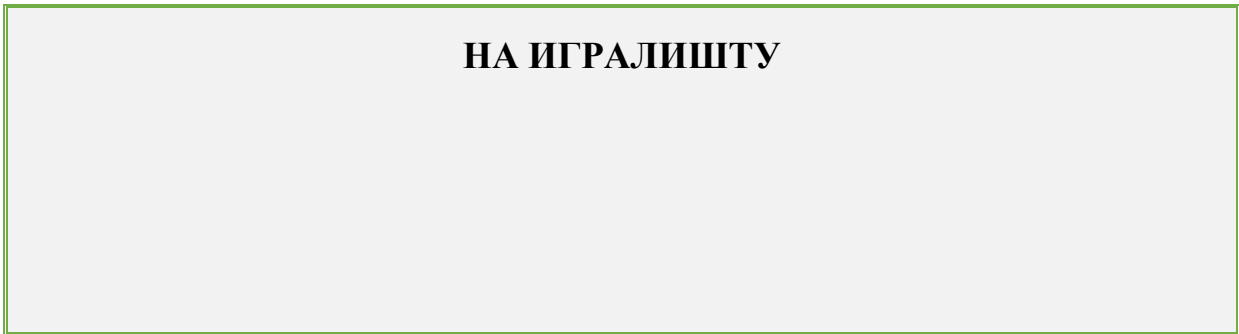

**Запажање учитеља о часу:**

---

---

---

---

## Припрема за час

<b>Час број: 10</b>	
<b>Школа и разред</b>	
<b>Учитељица/учитељ</b>	
<b>Датум одржавања</b>	
<b>Наставна област</b>	<b>Језичка култура</b> – слушање и говорење
<b>Наставна јединица</b>	<b>Три прасета</b> – прича по низу слика
<b>Врста (тип) часа</b>	Обрада
<b>Облици рада</b>	фронтални, индивидуални
<b>Наставне методе</b>	дијалогска метода, метода запажања и показивања
<b>Наставна средства</b>	е-Буквар, звучници, платно, пројектор, штампана верзија <i>Буквара</i> и <i>Наставни листови уз Буквар</i>
<b>Циљ часа</b>	Подстицање развоја говора; посматрање, запажање и описивање; развијање моторике
<b>Исходи</b>	– усмено прича према слици; – пажљиво и културно слуша саговорника.
<b>Образовни стандарди</b>	1СЈ.0.1.1.
<b>Кључни појмови</b>	Прича
<b>Активности наставника</b>	Осмишљава, започиње и води разговор, слуша, мотивише ученике и прати њихов рад
<b>Активности ученика</b>	Слуша, учествује у разговору, анализира, црта, пева, образлаже мишљење, сарађује
<b>Међупредметне компетенције</b>	Комуникативна, за сарадњу, естетска, дигитална, решавање проблема
<b>Корелација</b>	Свет око нас, Ликовна култура, Музичка култура

## е-Буквар

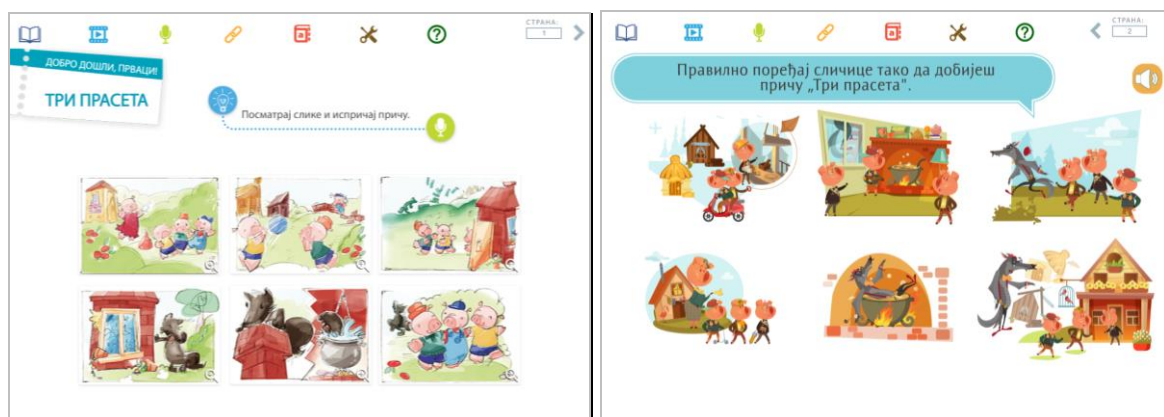

## Могући ток часа

### Уводни део часа (10 минута)

- Питати ученике ко им најчешће чита приче, када им чита и које приче највише воле. (2 минута)
- Организовати квиз „У свету бајки“. (7 минута)

Поделити ученике у групе и изабрати представника сваке групе. Она група која се најбрже јави и да тачан одговор добија бод. Победник је она група која буде имала највише бодова. Учитељ поставља следећа питања:

### КВИЗ

#### У СВЕТУ БАЈКИ

Шта су били по занимању седам патуљака из бајке? (Рудари)

На шта су наишли Ивица и Марица у шуми? (На кућу од чоколаде)

Шта је изгубила Пепељуга? (Ципелицу)

Шта се дешавало Пинокију сваки пут кад је лагао? (Растао му је нос.)

Која птица ће постати од ружног пачета? (Лабуд)

Коме је Црвенкапа носила колаче? (Баки)

Ко је куцао јарићима на врата када је мама изашла из куће? (Вук)

Од чега су прасићи направили куће? (Од сламе, дрвета и цигле)

Како се зове бајка у којој је вук одувао куће прасићима? (Три прасета)

Прогласити победника.

## Најава наставне јединице

Данас ћемо причати о бајци „Три прасета“. (1 минут)

## Главни део часа (30 минута)

### Страна 1. (10 минута)

#### Прича у сликама „Три прасета“ – илустрација

- Посматрање илустрације и разговор о свакој слици посебно помоћу питања:

Прва слика: *Кога видите на слици? Шта раде прасићи, а шта њихова мајка?*

Друга слика: *Где се налазе прасићи? Шта раде? Од чега су куће направљене? Зашто се два прасета играју, док трећи ради?*

Трећа слика: *Шта вук ради и зашто? Како се прасићи понашају?*

Четврта слика: *Где се налазе прасићи? Како се осећају?*

Пета слика: *Где је вук? Шта покушава? Објасните његове намере.*

Шеста слика: *Где су прасићи? Шта су смислили? Како намеравају прасићи да се спасу од вука?*

Седма слика: *Шта се догодило вуку? Шта раде прасићи? Како се они осећају? Наведите коју песму певају.*

- Певати песму коју певају прасићи на крају приче „Ко се боји вука још, вука још; три за грош. Вука се не бојим ја, тра-ла-ла-ла-ла.“ (2 минута)
- Штафетно причање приче по сликама: један ученик прича о једној слици, запажа појединости на њој и формира од две до три реченице. Други ученик прича о другој слици и тако редом. Реченице треба да буду јасне, да прате редослед догађаја и да заједно чине целину приче. (5 минута)
- Један од ученика може да покуша сам да исприча причу. (3 минута)
- Питати чије им се понашање из приче највише допало и зашто. (2 минута)  
*Какво је било треће прасе, а каква су била прва два? Зашто је треће прасе ипак помогло првом и другом прасету?*
- Ученици причају шта би урадили да су на месту три прасета. (2 минута)  
*Чему су нас прасићи научили својим поступцима?  
Које особине су стекли прасићи када су се решили вука?*
- Питати ученике да ли знају да наведу још неке бајке у којима је један од ликова вук. (2 минута)

### Страна 2. (5 минута)

#### Прича у сликама – задатак

Ученици правилно ређају сличице тако да одговарају причи „Три прасета“. (Прилог 1)

## Завршни део часа (5 минута)

- Ученици раде моторичке вежбе у штампаној верзији *Буквара* и решавају задатке у штампаној верзији *Наставних листова*, страна 13.

## Изглед табле

### ТРИ ПРАСЕТА

## Запажање учитеља о часу

---

---

---

---

## Прилог 1

Распреди сличице по правилном редоследу тако да добијеш причу „Три прасета“.

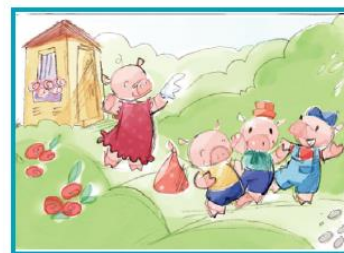

Решење: 3., 2., 5., 4., 6., 1.



## Припрема за час

### Час број: 11

Школа и разред	
Учитељица/учитељ	
Датум одржавања	
Наставна област	Језичка култура – слушање и говорење
Наставна јединица	Није тешко бити фин
Врста (тип) часа	Обрада
Облици рада	фронтални, индивидуални, рад у пару
Наставне методе	дијалогска метода, метода запажања и показивања
Наставна средства	е-Буквар, звучници, платно, пројектор, штампана верзија <i>и Наставни листови уз Буквар</i>
Циљ часа	Подстицање развоја говора; посматрање, запажање и описивање; развијање моторике
Исходи	– усмено прича према слици и о доживљајима; – обликује усмену поруку служећи се одговарајућим речима.
Образовни стандарди	1СЈ.0.1.1, 1СЈ.0.1.2.
Кључни појмови	Лепе речи: хвала, молим, извини, изволи
Активности наставника	Осмишљава, започиње и води разговор, слуша, мотивише ученике и прати њихов рад
Активности ученика	Слуша, учествује у разговору, анализира, црта, образлаже мишљење, сарађује
Међупредметне компетенције	Комуникативна, за сарадњу, естетска, дигитална, решавање проблема
Корелација	Свет око нас, Ликовна култура

## е-Буквар

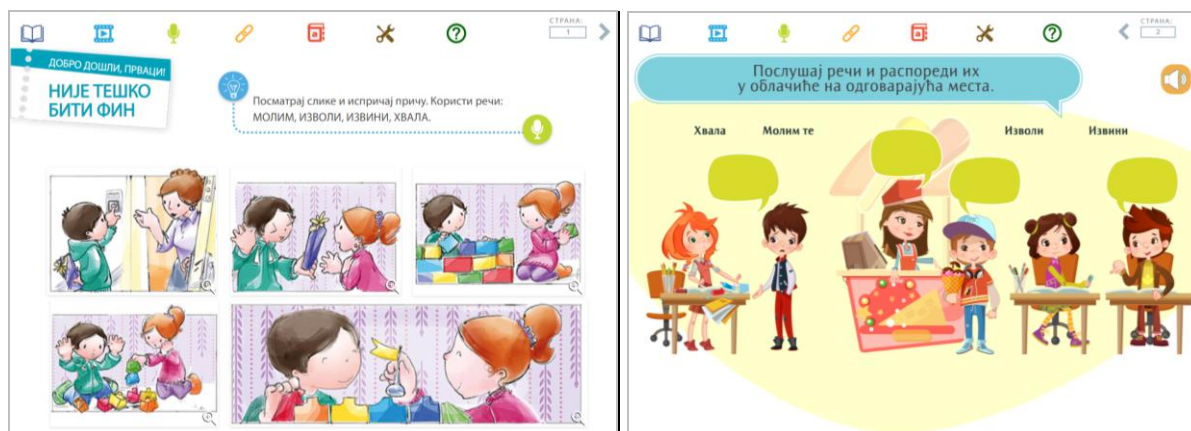

## Могући ток часа

### Уводни део часа (5 минута)

- Учитељ ствара ситуацију у којој ће се употребити речи МОЛИМ, ИЗВОЛИ, ХВАЛА, ИЗВИНИ. (4 минуте)

На пример:

- Уроше, молим те, донеси ми *Буквар*.
- Изволите, учитељице.
- Хвала, Уроше.
- Истаћи лепе речи и питати у којим се ситуацијама још користе. Ученици дају примере. Питати их када ћемо користити реч *извини*.

### **Најава наставне јединице (1 минут)**

*Данас ћемо причати о лепом понашању.*

### Главни део часа (30 минута)

#### **Страна 1. (15 минута)**

#### **Није тешко бити фин – илустрација**

- Учитељ или ученик читач чита наслов.
- Посматрати слике, запажати појединости, разговарати о свакој слици посебно. О свакој слици саставити једну, две реченице.

Онима који не могу самостално да осмишљавају реченице понудити готове реченице тако да, када је прочитају, пронађу слику којој највише одговара прочитана реченица.

Нпр: Стварно ми је жао што се то догодило.

Није било намерно. Извини, молим те, нисам била пажљива.

Хоћеш ли ми, молим те, помоћи да заједно поправимо срушену кулу?

- Испричати причу у целости (за оне који могу више). (5 минута)
- Драматизација приче уз захтев да се употребе речи: *изволи, хвала, молим и извини.* (5 минута)

### **Страна 2. (5 минута)**

#### **Прича у сликама – задатак**

Ученици посматрају приказане ситуације и распоређују речи у облачиће на одговарајућа места.

**Рад у паровима:** Одигравање ситуација у којима се ове речи употребљавају. (5 минута)

#### **Завршни део часа (10 минута)**

- Рад у штампаној верзији *Наставних листова*, страна 14, и моторичке вежбе у штампаној верзији *Буквара*.

#### **Изглед табле**

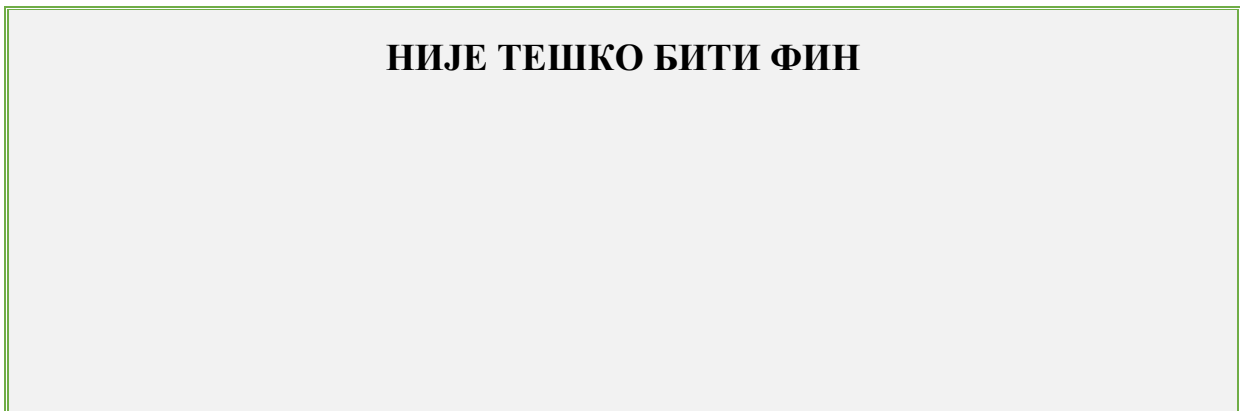

#### **Запажање учитеља о часу**

---

---

---

---

## Припрема за час

### Час број: 12

Школа и разред	
Учитељица/учитељ	
Датум одржавања	
Наставна област	Језичка култура – слушање и говорење
Наставна јединица	Шта чујемо?
Врста (тип) часа	Обрада
Облици рада	фронтални, индивидуални
Наставне методе	дијалогска метода, метода запажања и показивања
Наставна средства	е-Буквар, звучници, платно, пројектор, штампана верзија <i>Буквара и Наставни листови уз Буквар</i>
Циљ часа	Подстицање развоја говора; посматрање, запажање и описивање; развијање моторике
Исходи	– усмено прича према слици и о доживљајима; – усмено описује ствари из непосредног окружења.
Образовни стандарди	1СЈ.0.1.1.
Кључни појмови	Звуци из наше околине
Активности наставника	Осмишљава, започиње и води разговор, слуша, мотивише ученике и прати њихов рад
Активности ученика	Слуша, учествује у разговору, анализира, црта, пева, образлаже мишљење, сарађује
Међупредметне компетенције	Комуникативна, за сарадњу, естетска, дигитална, решавање проблема
Корелација	Свет око нас, Ликовна култура

## е-Буквар

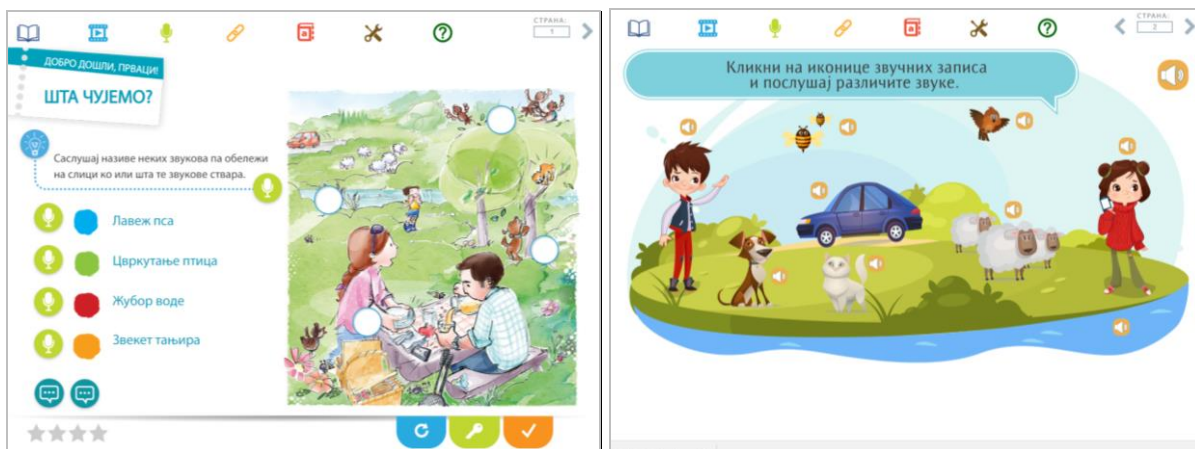

## Могући ток часа

### Уводни део часа (5 минута)

- Препознавање разних звукова (нпр., звук мотора, усисивача, звона, птица, пса, мачке...) (4 минуте)

### Најава наставне јединице

*Причаћемо о звуцима које чујемо у својој околини.* (1 минут)

### Главни део часа (35 минута)

- Разговор о звуцима око нас: (5 минута)

*Шта чујете када изађете напоље? Шта се највише чује када се налазите на раскрсници? Шта је бука? Услед чега она настаје? Која превозна средства праве велику буку? Који звуци пријају ушима? Зашто људи често одлазе у природу?*

### Страна 1. (10 минута)

#### Шта чујемо? – илустрација

- Посматрање илустрације и вођење разговора о њој:

*Где се деца налазе? Шта раде? Које животиње видите на слици? Како се оне оглашавају? (Мачка мјауче, пас лаје, пчеле зује...) Шта још, осим животиња, деца чују?*

### Страна 1. (3 минута)

#### Шта чујемо? – задатак

Ученици на илустрацији обележавају ко или шта ствара наведене звукове.

### Страна 2. (3 минута)

#### Шта чујемо? – звучни запис

Ученици слушају различите звуке.

### Страна 3. (3 минута)

#### Шта чујемо? – задатак

- Ученици препознају звуке и повезују их са сликом.
- Ученици опонашају неке од звукова . (3 минуте)
- Игра – *Оглашавање животиња*

---

## ИГРА

### ОГЛАШАВАЊЕ ЖИВОТИЊА

Припремити сличице животиња. Ученик извлачи сличицу и има задатак да опонаша оглашавање те животиње, док остали треба да погоде о којој животињи је реч.

---

### Завршни део часа (5 минута)

- Хорско изговарање слова са разредне словарице. (1 минут)
- Моторичке вежбе у штампаној верзији *Буквара*. (4 минуте)

### Изглед табле

## ШТА ЧУЈЕМО?

### Запажање учитеља о часу

---

---

---

---

## Припрема за час

### Час број: 13

<b>Школа и разред</b>	
<b>Учитељица/учитељ</b>	
<b>Датум одржавања</b>	
<b>Наставна област</b>	<b>Почетно читање и писање</b>
<b>Наставна јединица</b>	<b>Глас, слово, реч, реченица</b> <b>Пишемо и читамо</b>
<b>Врста (тип) часа</b>	Обрада
<b>Облици рада</b>	фронтални, индивидуални
<b>Наставне методе</b>	дијалoшка метода, метода запажања и показивања
<b>Наставна средства</b>	е-буквар, звучници, платно, пројектор, штампана верзија <i>Буквара и Наставни листови уз Буквар</i>
<b>Циљ часа</b>	Подстицање развоја говора; посматрање, запажање и описивање; развијање моторике
<b>Исходи</b>	– разликује изговорени глас и написано слово; изговорене и написане речи и реченице.
<b>Образовни стандарди</b>	1СЈ.0.1.1.
<b>Кључни појмови</b>	Глас, слово, реч, реченица
<b>Активности наставника</b>	Осмишљава, започиње и води разговор, слуша, мотивише ученике и прати њихов рад
<b>Активности ученика</b>	Слуша, учествује у разговору, анализира, црта, образлаже мишљење, сарађује
<b>Међупредметне компетенције</b>	Комуникативна, за сарадњу, естетска, дигитална, решавање проблема
<b>Корелација</b>	Свет око нас, Ликовна култура

## е-Буквар

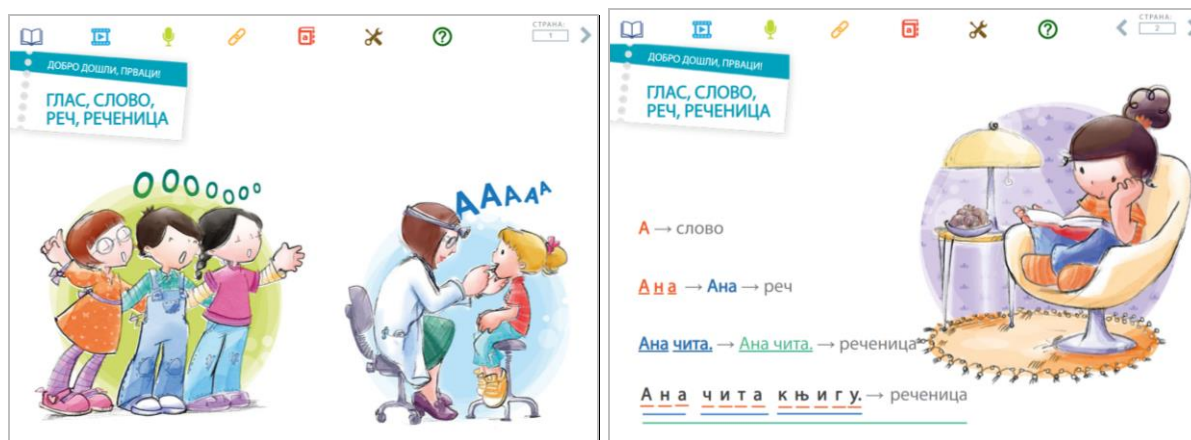

## Могући ток часа

### Уводни део часа (5 минута)

- Питати ученике шта кажу кад им лекар прегледа грло, а шта кажу када се изненаде. Изговарају гласове А, У и О. (1 минут)

### Страна 1. (3 минута)

#### Глас, слово, реч, реченица – илустрација

Учитељ изговара још неке гласове: *а, е, и, м, т, ћ, к...* Саопштава да су то гласови.

Записује неколико гласова на табли и каже да се записани гласови називају слова.

#### Најава наставне јединице (1 минут)

*На овом часу ћемо говорити о гласу, слову, речима и реченици.*

### Главни део часа (30 минута)

- Хорско изговарање слова са разредне словарице. (2 минута)
- Рећи им да се гласови изговарају, а да се они, када се напишу, називају **слова**.
- Састављање краћих речи на разредној словарици. Уочавање слова која чине ту реч. (2 минута)
- Ученици на индивидуалним словарицама састављају речи на задато слово и врше гласовну анализу. Учитељ их обилази, врши корекције и похваљује. (5 минута)



- Записати на табли реч МИША. Уочити гласове из којих се састоји ова реч. Упознати ученике са графичким приказом слова и речи. (5 минута)

Дати ученицима неколико слова од којих треба да саставе неку реч.

М И Ш А – МИША, ШИМА, ИМАШ

- Објаснити да, на пример, ИМША није реч, јер нема никакво значење. Истаћи да, кад нешто желимо да саопштимо, морамо речи сложити у мисао која нешто значи. Та мисао се зове **реченица** и састоји се од речи.
- Тражити од ученика да смисле једну реч која ће заједно са речју МИША бити реченица. Деца наводе примере. Један пример учитељ записује на табли, а ученици записују у свеске.

Учитељ објашњава графички приказ речи и реченице. (5 минута)

МИША      ПЕВА.      МИША ПЕВА.

\_\_\_\_\_

Објаснити да се речи у реченици одвајају у писању и говору.

- Проширити реченицу још једном речју (нпр. песму). Записати је на табли уз графички приказ слова, речи и реченице, а ученици је записују у свеске. (5 минута)

М И Ш А   П Е В А   П Е С М У.

\_\_\_\_\_

\_\_\_\_\_

\_\_\_\_\_

### Страна 2. (3 минута)

#### Глас, слово, реч, реченица – илустрација

Ученици на слици уочавају слово, реч, реченицу и симболе који их представљају.

- У задацима на страни 15 у *Наставним листовима*, ученици графички представљају гласове, речи и реченице.

### Страна 3. (3 минута)

#### Задатак – игра меморије

Ученици Проналазе парове слика чији називи имају исти број гласова.

Поделити ученицима радни листић са додатним задатком. (Прилог 1)

#### Завршни део часа (10 минута)

- Рад у штампаној верзији *Наставних листова*, страна 16.

Ученици пишу слова која знају у простор предвиђен за то. Помоћу индивидуалних словарица састављају речи приказане цртежом, а затим речи записују. Учитељ обилази ученике, врши корекције и похваљује их.

Ученици који знају пишу своје име.

За оне који могу више: Састављање нових речи којих нема у штампаној верзији *Наставних листова*.

### Изглед табле

<b>ГЛАС, СЛОВО, РЕЧ, РЕЧЕНИЦА</b>	
МИША ПЕВА.	МИША ПЕВА.
_____	_____
МИША ПЕВА ПЕСМУ.	
-----	
_____	_____
_____	_____

### Запажање учитеља о часу

---

---

---

---

### Прилог 1

Повежи слике животиња које у називу имају исти број гласова.



**Решење:** вук – миш – лав – коњ; пиле – сова – мрав; прасе – крава – јарац

## Припрема за час

### Час број: 14

Школа и разред	
Учитељица/учитељ	
Датум одржавања	
Наставна област	<b>Почетно читање и писање</b>
Наставна јединица	<b>Глас и штампано слово А</b>
Врста (тип) часа	Обрада
Облици рада	фронтални, индивидуални
Наставне методе	дијалошка метода, метода запажања и показивања, текстовна метода
Наставна средства	е-Буквар, звучници, платно, пројектор, штампана верзија <i>Буквара</i>
Циљ часа	Препознаје и пише штампано слово А
Исходи	– разликује изговорени глас и написано слово.
Образовни стандарди	1СЈ.1.3.1.
Кључни појмови	Глас и штампано слово А
Активности наставника	Осмишљава, започиње и води разговор, чита, слуша, мотивише ученике и прати њихов рад
Активности ученика	Слуша, учествује у разговору, анализира, црта, пише
Међупредметне компетенције	Комуникативна, за сарадњу, естетска, дигитална, решавање проблема
Корелација	Свет око нас, Ликовна култура

## е-Буквар

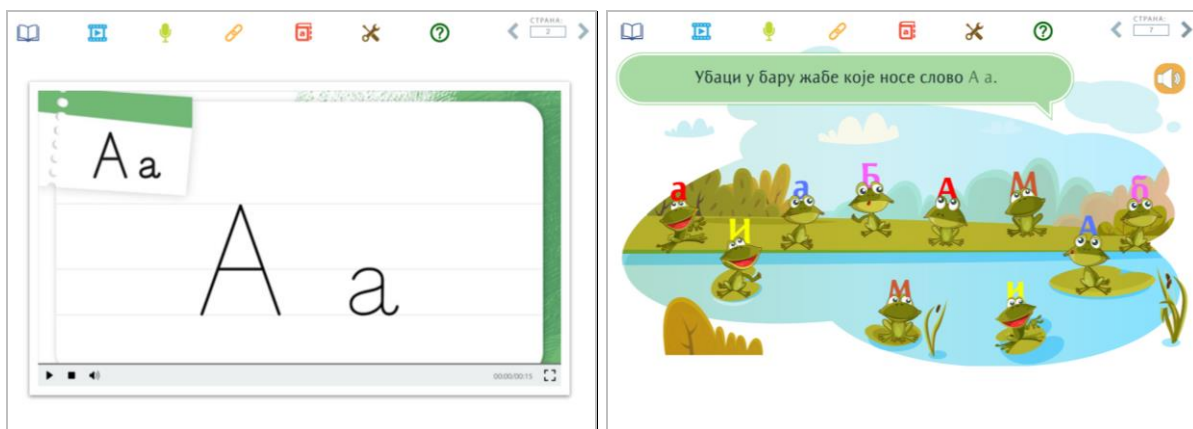

## Могући ток часа

### Уводни део часа (5 минута)

- Прочитати причу *Ана није сама*. (3 минуте)
  - Ана, шта радиш сама у мраку?
  - Али, мама, ја се не плашим таме. А нисам ни сама. Андријана је са мном.
  - Андријана?
  - Да, мама, Андријана. Зар не знаш, Андријана је моја лутка.
- Учити који се глас најчешће чује у причи. (1 минут)

### **Најава наставне јединице (1 минут)**

*Данас почињемо да учимо штампана слова. Прво слово које ћемо научити је штампано слово А.*

### **Страна 1. (10 минута)**

**А а – авион**

### Главни део часа (30 минута)

- Изговарање гласа А и проналажење слова А на словарици. (2 минуте)

- Уочавање места гласа А у речима на основу слика у штампаној верзији *Буквара*, страна 20. (3 минуте)
- Издвајање још речи у којима се глас А налази на почетку, у средини речи и на крају. (5 минута)

### Страна 2. (3 минуте)

#### Анимација писања слова А

- Написати на табли велико и мало слово А, уз показивање редоследа покрета при писању.
- Ученици пишу велико и мало слово А у својим свескама. (5 минута)

#### Примена знања – задаци

Неколико ученика решава задатке, док остали посматрају и исправљају погрешно.

### Страна 3. (3 минуте)

**Задатак** – Означити слово А у речима.

### Страна 4. (3 минуте)

**Задатак** – Обојити поља у којима је написано слово А.

### Страна 5. (3 минуте)

**Задатак** – Решити ребусе

### Страна 6. (3 минуте)

**Задатак** – Означити слике које приказују речи у којима је слово А на крају речи.

### Страна 7. (3 минуте)

**Задатак** – Убацити у бару жабе које носе слово А

### Страна 8. (3 минуте)

**Задатак** – Разврстати намирнице према броју гласова А у њиховом називу.

- Ученици у *Буквару* пишу један ред наизменично велико и мало слово А.
- У квадратићима је задатак у коме је започето писање великих и малих штампаних слова.

Треба довршити писање слова продужавањем линија или додавањем нових.

### Завршни део часа (10 минута)

- Дати задатак ученицима да нацртају у свесци предмет чији назив почиње словом А. Ученици који знају нека напишу назив предмета, а остали графички приказију број гласова у називу испод цртежа и пишу слово А на одговарајуће место.

#### Домаћи задатак:

- Решавање задатака у штампаној верзији *Буквара* на странама 20 и 21.

У квадратићима је задатак у коме је започето писање великих и малих штампаних слова. Треба довршити писање слова продужавањем линија или додавањем нових.

### Изглед табле

<b>А а</b>  (Илустровати неки предмет поред слова)
--

### Запажање учитеља о часу

---

---

---

---

## Припрема за час

### Час број: 15

Школа и разред	
Учитељица/учитељ	
Датум одржавања	
Наставна област	Почетно читање и писање
Наставна јединица	Гласови и штампана слова М и И
Врста (тип) часа	Обрада
Облици рада	фронтални, индивидуални
Наставне методе	дијалогска метода, метода запажања и показивања, текстовна метода
Наставна средства	е-буквар, звучници, платно, пројектор, штампана верзија <i>Буквара</i>
Циљ часа	Препознаје и пише штампана слова М и И
Исходи	<ul style="list-style-type: none"><li>– разликује изговорени глас и написано слово; изговорене и написане речи и реченице;</li><li>– влада основном техником читања и писања ћириличног текста;</li><li>– разуме оно што прочита.</li></ul>
Образовни стандарди	1СЈ.1.3.1.
Кључни појмови	Гласови и штампана слова М и И
Активности наставника	Осмишљава, започиње и води разговор, чита, слуша, мотивише ученике и прати њихов рад
Активности ученика	Слуша, учествује у разговору, анализира, црта, пише
Међупредметне компетенције	Комуникативна, за сарадњу, естетска, дигитална, решавање проблема
Корелација	Свет око нас, Ликовна култура

## е-Буквар

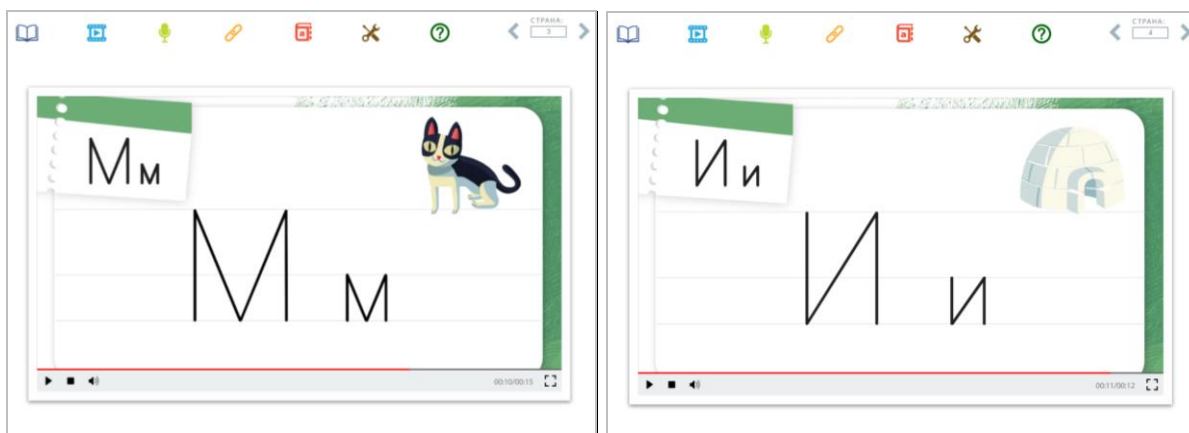

## Могући ток часа

### Уводни део часа (5 минута)

- Читање приче: (2 минуте)

Ивана је била код баке на селу. Бакина кућа је била стара, али је Ивани ту било пријатно, нарочито када се играла на бакином шареном ћилиму.

Једнога дана се заиграла својом омиљеном играчком, па није ни приметила малог госта са четири ножице, дугачким репом, малим ушима, сиве боје. Када га је угледала, узвикнула је: „Мама!”

Мама је довела мацу, али се мишић већ сакрио у рупу.

- Разговор о причи (2 минуте)

*Шта је девојчица узвикнула? Који се глас чује на почетку те речи? Да ли се још негде чује у овој речи? Има ли у причи још речи које почињу гласом М? Како се зове девојчица? Шта је она радила? Чиме се играла? Којим гласом почињу речи Ивана, играла, играчка?*

### Најава наставне јединице (1 минут)

Данас ћемо научити штампана слова М и И.

### Страна 1. и 2. (10 минута)

**М м** – машна

**И и** - игла



## **Главни део часа (30 минута)**

- Изговарање гласова М и И и проналажење ових слова на словарици. (2 минуте)
- Посматрање слика у штампаној верзији *Буквара* на страни 22 и уочавање места гласова М и И у њиховим називима. (3 минуте)
- Ученици проналазе још речи у којима се чују ови гласови: на почетку речи, у средини и на крају. (5 минута)

### **Страна 2. и 3. страна (3 минута)**

#### **Анимација писања слова М и И**

- Написати на табли велика и мала слова М и И, уз показивање редоследа покрета при писању. (2 минуте)
- Писање слова М и И у свескама. Ученици пишу по један ред за свако слово, наизменично велико и мало слово. Учитељ сваком ученику пише прва слова у реду. (5 минута)

### **Страна 5. и 6. (3 минуте)**

**Задатак** – Означити слово М и И у речима.

### **Страна 7. и 8. (3 минуте)**

**Задатак** – Обојити поља у којима су написана слова М и И.

- Записивање и хорско читање речи на табли: *мама, има, Мима*. Ученици их пишу у свеске. (5 минута)

## **Завршни део часа (10 минута)**

### **Страна 9. (2 минута)**

**Текст „Мама и Мима“ – аудио запис**

Читање текста *Мама и Мима* у штампаној верзији *Буквара*, стр.23.

Проверавање разумевања прочитаног помоћу питања испод текста.

### **Страна 10. (2 минута)**

**Велико слово, тачка**

Објаснити ученицима да се на почетку реченице увек пише велико слово, као и код имена људи, а да се на крају реченице увек ставља тачка.

**Домаћи задатак:**

Нацртати и обојити предмете и бића чији називи почињу на слова М и И.

Ученици који знају нека напишу назив предмета, а остали графички приказују број гласова у називу испод цртежа и пишу слово М и И на одговарајуће место.

## Изглед табле

**М м И и**

(Илустровати неки предмет поред слова)

мама има Мима

## Запажање учитеља о часу

---

---

---

---

## Припрема за час

### Час број: 16

Школа и разред	
Учитељица/учитељ	
Датум одржавања	
Наставна област	Почетно читање и писање
Наставна јединица	Гласови и штампана слова А, М и И
Врста (тип) часа	Обнављање
Облици рада	фронтални, индивидуални, групни рад
Наставне методе	дијалогска метода, метода запажања и показивања, текстовна метода
Наставна средства	е – Буквар, пројектор, звучници, платно, штампана верзија <i>Буквара</i> , наставни листић
Циљ часа	Препознаје и пише штампана слова А, М и И
Исходи	<ul style="list-style-type: none"> <li>– разликује изговорени глас и написано слово; изговорене и написане речи и реченице;</li> <li>– влада основном техником читања и писања ћириличног текста;</li> <li>– разуме оно што прочита.</li> </ul>
Образовни стандарди	1СЈ.1.3.1.
Кључни појмови	Гласови и штампана слова А, М и И
Активности наставника	Осмишљава и организује рад, започиње и води разговор, чита, слуша, мотивише ученике и прати и процењује њихов рад
Активности ученика	Слуша, учествује у разговору, анализира, црта, пише, решава задатке
Међупредметне компетенције	Комуникативна, за сарадњу, естетска, дигитална, решавање проблема
Корелација	Свет око нас, Ликовна култура
Литература за наставнике	<ul style="list-style-type: none"> <li>– Вук Милатовић, <i>Методика наставе почетног читања и писања</i>, ТОРУ, Београд, 2005.</li> <li>– Милија Николић, <i>Методика наставе српског језика и књижевности</i>, Завод за уџбенике и наставна средства, Београд, 1992.</li> </ul>
Литература за ученике	<ul style="list-style-type: none"> <li>– Душка Милић, Татјана Митић, <i>Буквар</i>, Нови Логос, Београд, 2018.</li> <li>– Душка Милић, Татјана Митић, <i>Наставни листови уз Буквар</i>, Нови Логос, Београд, 2018.</li> </ul>

## е-Буквар

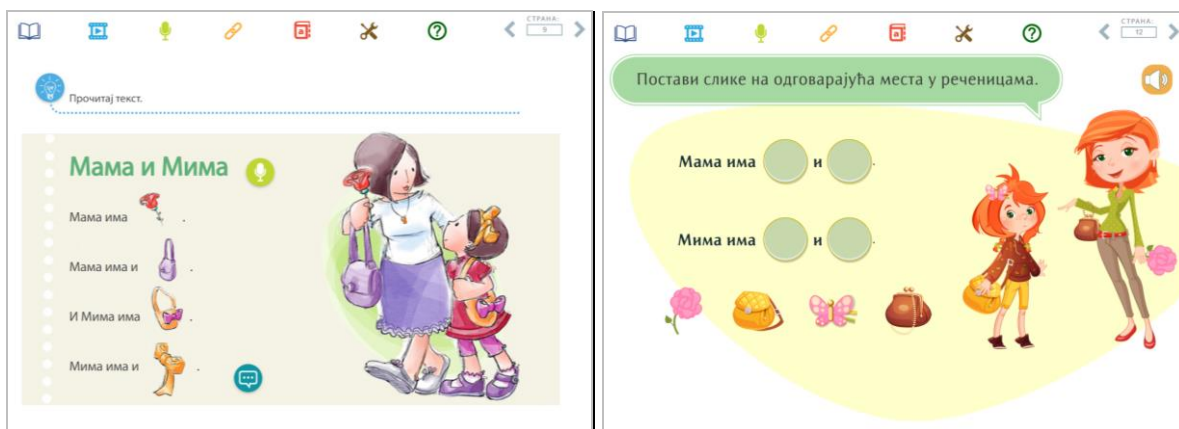

## Могући ток часа

### Уводни део часа (5 минута)

- Уочавање слова А, М и И на разредној словарици и хорско изговарање тих гласова. (4 минуте)

### Најава наставне јединице (1 минут)

*Данас ћемо вежбати читање и писање штампаних слова А, М и И.*

### Главни део часа (30 минута)

- Рад са индивидуалном словарицом (10 минута)

Ученици састављају речи помоћу слова А, М и И. Ко зна више, саставља речи и помоћу других слова. Учитељ их обилази, мотивише и по потреби коригује. Ученици читају речи које су саставили.

### Страна 14. (3 минуте)

**Задатак** – словарица

- Читање текста *Мама и Мима* у штампаној верзији *Буквара* на страни 23. (5 минута)

### **Примена знања – интерактивни задаци**

Неколико ученика решава задатке, док остали посматрају и исправљају погрешно.

### Страна 11. (3 минуте)

**Задатак-** Означавање места гласова М, И или А у речима.

### Страна 12. (3 минуте)

**Задатак** – Допуњавање реченица.

### Страна 13. (3 минуте)

**Задатак** – Разврставање назива слика према гласовима које садрже.

- Ученици решавају задатак на наставном листићу. (**Прилог 1**) (5 минута)
- Рад на задацима у штампаној верзији *Буквара* на страни 23. (10 минута)

### **Завршни део часа (10 минута)**

Организовати игру *Пронађи што више речи*.

Ученике поделити у групе. Победник је она група која смисли највише речи на основу следећих задатака:

- Смисли речи које почињу гласом А.
- Смисли речи у којима се глас А чује у средини.
- Смисли речи у којима се глас А чује на крају.
- Смисли речи у којима се глас М чује на почетку.
- Смисли речи у којима се глас М чује у средини.
- Смисли речи у којима се глас М чује на крају.
- Смисли речи које почињу гласом И.
- Смисли речи у којима се глас И чује у средини.
- Смисли речи у којима се глас И чује на крају.

### **Изглед табле**

**Аа Мм Ии**

### **Запажање учитеља о часу**

---

---

---

---

## Прилог 1

Обој цртеж у чијем се називу чује неко од написаних слова.

А



М



И



### Решење

Јабука, миш, лопта, лист, лампа, ауто;

## Припрема за час

Час број: 17	
Школа и разред	
Учитељица/учитељ	
Датум одржавања	
Наставна област	Почетно читање и писање
Наставна јединица	Глас и штампано слово Т
Врста (тип) часа	Обрада
Облици рада	фронтални, индивидуални
Наставне методе	дијалогска метода, метода запажања и показивања, текстовна метода
Наставна средства	е – Буквар, звучници, платно, пројектор, штампана верзија <i>Буквара</i> , наставни листић
Циљ часа	Препознаје и пише штампано слово Т
Исходи	<ul style="list-style-type: none"> <li>– разликује изговорени глас и написано слово; изговорене и написане речи и реченице;</li> <li>– влада основном техником читања и писања ћириличног текста;</li> <li>– разуме оно што прочита.</li> </ul>
Образовни стандарди	1СЈ.1.3.1.
Кључни појмови	Глас и штампано слово Т
Активности наставника	Осмишљава и организује рад, започиње и води разговор, чита, слуша, мотивише ученике, прати и процењује њихов рад
Активности ученика	Слуша, учествује у разговору, анализира, црта, пише, решава задатке
Међупредметне компетенције	Комуникативна, за сарадњу, естетска, дигитална, решавање проблема
Корелација	Свет око нас, Ликовна култура
Литература за наставнике	<ul style="list-style-type: none"> <li>– Вук Милатовић, <i>Методика наставе почетног читања и писања</i>, ТОРУ, Београд, 2005.</li> <li>– Милија Николић, <i>Методика наставе српског језика и књижевности</i>, Завод за уџбенике и наставна средства, Београд, 1992.</li> </ul>
Литература за ученике	<ul style="list-style-type: none"> <li>– Душка Милић, Татјана Митић, <i>Буквар</i>, Нови Логос, Београд, 2018.</li> <li>– Душка Милић, Татјана Митић, <i>Наставни листови уз Буквар</i>, Нови Логос, Београд, 2018.</li> </ul>

## е-Буквар

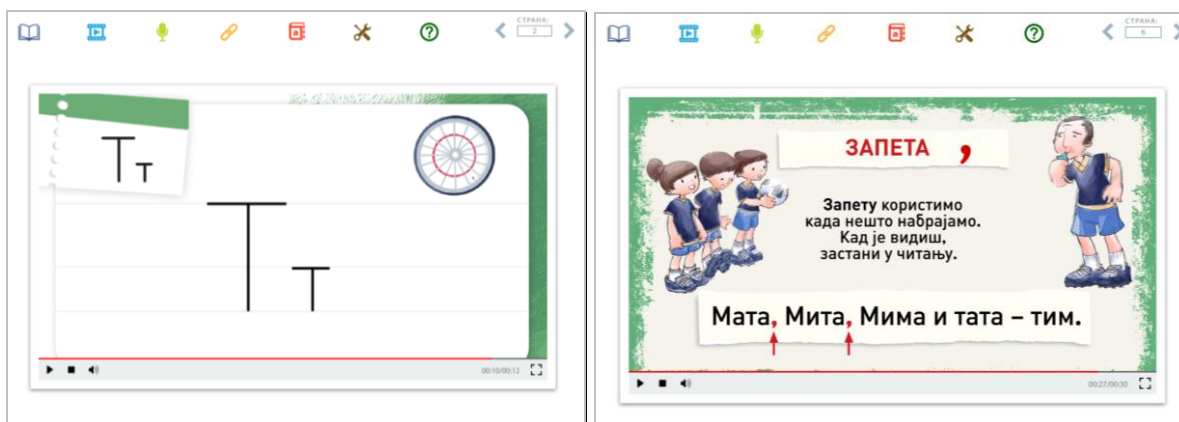

## Могући ток часа

### Уводни део часа (5 минута)

- Решавање загонетке. Учитељ чита, а ученици одгонетају: (4 минуте)  
*Зелени тепих на земљи спава, када је шарен, милина права. (Трава)*  
*Штитим под, ублажавам ход, сви који улазе преко мене газе. (Тепих)*  
*Ко у кућу доводи госте, а врата не отвара? (Телевизор)*

Питати којим словом почињу одгонетке. (Словом Т)

### Страна 1. (10 минута)

**Т т - точак**

**Најава наставне јединице (1 минут)**

*Овог часа ћемо научити слово Т.*

### Главни део часа (30 минута)

- Изговарање гласа Т и проналажење овог слова на словарици. (2 минуте)
- Посматрање сличица на страни 24 у штампаној верзији *Буквара* и уочавање места гласа Т у њиховим називима. (3 минуте)
- Ученици проналазе још речи у којима се чује овај глас: на почетку, у средини речи и на крају. (3 минуте)

### Страна 2. (3 минуте)

**Анимација писања слова Т**

- Записивање великог и малог слова Т на табли. (1 минут)



- Писање овог слова у свескама. Ученици пишу један ред, наизменично, велико и мало слово. Учитељ сваком ученику пише прва слова у реду. (5 минута)

### **Примена знања – интерактивни задаци**

Неколико ученика решава задатке, док остали посматрају и исправљају погрешно.

#### **Страна 3. (3 минуте)**

**Задатак** – Означити слово Т у речима.

#### **Страна 4. (3 минуте)**

**Задатак** – Обојити поља у којима је написано слово Т.

- На индивидуалним словарицама састављамо следеће речи: *тата, Мита, тим*.
- Хорско читање ових речи, записивање на табли, а ученици записују у свеске.

#### **Страна 5. (3 минуте)**

Текст „Тим“ – аудио запис

- Читање текста *Тим* у штампаној верзији *Буквара, стр. 25*. Постављањем питања утврдити разумевање прочитаног: (5 минута)

*Шта имају Мата, Мита, Мима и тата? Шта су они заједно?*

#### **Страна 6. (3 минуте)**

**Запета**

Објаснити када се употребљава запета.

### **Завршни део часа (10 минута)**

- Решавање задатака на наставном листићу. (Прилог 1)

### **Примена знања – интерактивни задаци**

Неколико ученика решава задатке, док остали посматрају и исправљају погрешно.

#### **Страна 7. (3 минуте)**

**Задатак** – Уочавање места гласа Т у речима.

#### **Страна 8. (3 минуте)**

**Задатак** – Допуњавање реченица.

### **Домаћи задатак:**

Решавање задатака у штампаној верзији *Буквара* на странама 24 и 25.

У квадратићима је задатак у коме је започето писање великих и малих штампаних слова. Ученици треба да доврше писање слова продужавањем линија или додавањем нових.

## Изглед табле

<p><b>Т т</b></p> <p>(Нацртати предмет или биће поред слова)</p> <p>тата Мита тим</p>
---

## Запажање учитеља о часу

---

---

---

---

## Прилог 1

Обој предмете и бића у чијим се називима чује глас Т.

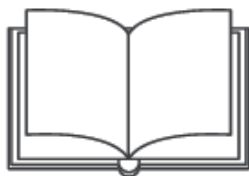

**Решење:** лопта, лептир, цвет, столица торта.

## Припрема за час

### Час број: 18

Школа и разред	
Учитељица/учитељ	
Датум одржавања	
Наставна област	<b>Почетно читање и писање</b>
Наставна јединица	<b>Читамо и пишемо научена слова</b>
Врста (тип) часа	Систематизација градива
Облици рада	фронтални, индивидуални
Наставне методе	дијалогска метода, метода запажања и показивања, текстовна метода
Наставна средства	е – Буквар, пројектор, звучници, платно, штампана верзија <i>Буквара и Наставних листова уз Буквар</i>
Циљ часа	Препознаје и пише штампана слова А, М, И, Т
Исходи	<ul style="list-style-type: none"><li>– разликује изговорени глас и написано слово; изговорене и написане речи и реченице;</li><li>– влада основном техником читања и писања ћириличног текста;</li><li>– разуме оно што прочита.</li></ul>
Образовни стандарди	
Кључни појмови	Гласови и штампана слова А, М, И, Т
Активности наставника	Осмишљава и организује рад, започиње и води разговор, чита, слуша, мотивише ученике, прати и процењује њихов рад
Активности ученика	Слуша, учествује у разговору, анализира, црта, пише, решава задатке
Међупредметне компетенције	Комуникативна, за сарадњу, естетска, дигитална, решавање проблема
Корелација	Свет око нас, Ликовна култура

## е-Буквар

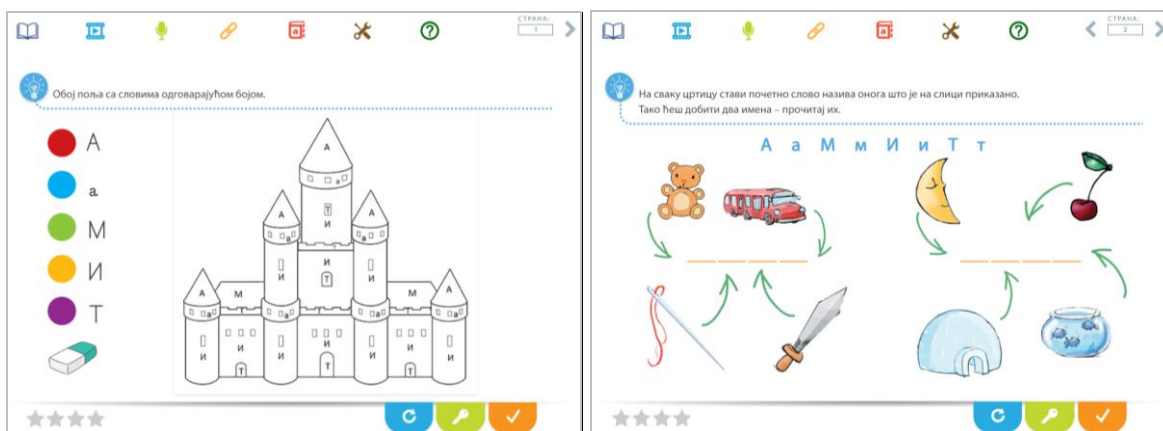

## Могући ток часа

### Уводни део часа (5 минута)

- Игра *На слово, на слово.* (4 минуте)

Ученици проналазе што више речи на слово А, М, И и Т. Проналажење ових слова на словарици. Записати на табли ова слова, велика и мала.

### Најава наставне јединице (1 минут)

*Данас ћемо вежбати читање и писање слова А, М, И и Т.*

### Главни део часа (30 минута)

#### Провери своје знање 1 - интерактивни задаци

#### Страна 1, 2. и 3. (10 минута)

Неколико ученика решава задатке док остали посматрају и исправљају погрешно.

- Решавање задатака на странама 18 и 19 у штампаној верзији *Наставних листова*. Учитељ објашњава сваки задатак. Док ученици раде, он их обилази, коригује и похваљује их. (10 минута)
- На табли написати следеће реченице: (2 минута)  
*Мама Мима има* (нацртати цвет).  
*Тата Мита има* (нацртати ауто).
- Хорско читање ових реченица и писање у свеске.(8 минута)

### **Завршни део часа (10 минута)**

- Рад са индивидуалном словарицом: Саставите речи које почињу словима А, М, И и Т или речи у којима се налазе ова слова.

### **Изглед табле**

<p style="text-align: center;"><b>А а Мм Ии Тт</b></p> <p style="text-align: center;">Мама Мима има (нацртати цвет).</p> <p style="text-align: center;">Тата Мита има (нацртати ауто).</p>
--

### **Запажање учитеља о часу**

---

---

---

---

## Припрема за час

### Час број: 19

Школа и разред	
Учитељица/учитељ	
Датум одржавања	
Наставна област	Језичка култура – говорење и слушање
Наставна јединица	Ми смо тим – прича по низу слика
Врста (тип) часа	Утврђивање
Облици рада	фронтални, индивидуални
Наставне методе	дијалогска метода, метода запажања и показивања, текстовна метода
Наставна средства	е – Буквар, пројектор, звучници, платно, штампана верзија <i>Буквара</i>
Циљ часа	Подстицање развоја говора; посматрање, запажање и описивање.
Исходи	– усмено прича према сликама и о доживљајима.
Образовни стандарди	1СЈ.0.1.5.
Кључни појмови	Прича, тим
Активности наставника	Осмишљава и организује рад, започиње и води разговор, чита, слуша, мотивише ученике, прати и процењује њихов рад
Активности ученика	Слуша, учествује у разговору, анализира, црта, пише, решава задатке, образлаже мишљење
Међупредметне компетенције	Комуникативна, за сарадњу, естетска, дигитална, решавање проблема
Корелација	Свет око нас, Ликовна култура

## е-Буквар

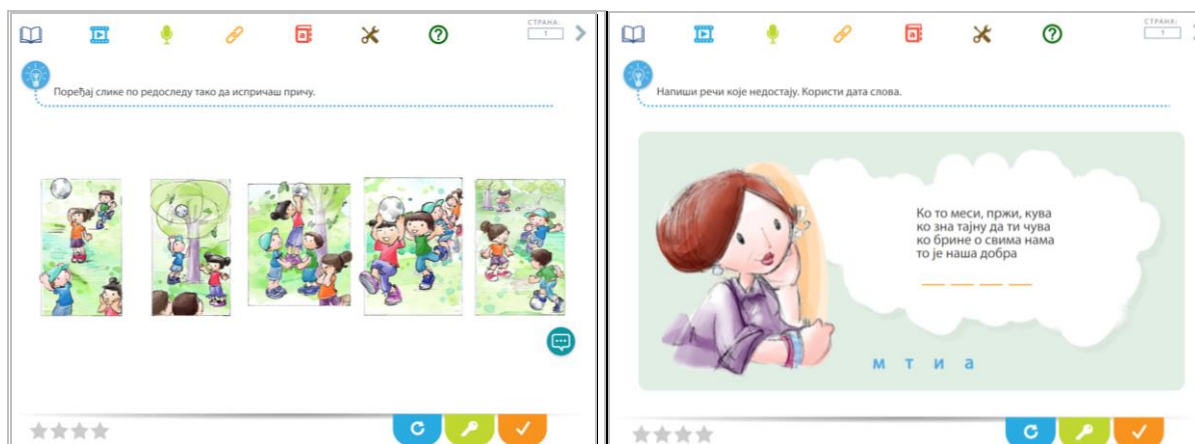

## Могући ток часа

### Уводни део часа (5 минута)

- Са ученицима водити разговор: (4 минуте)

*Које спортове знате?*

*Који спортови су групни?*

*Који вам је омиљени спорт?*

*Да ли сте са другарима били чланови неког тима?*

### Најава наставне јединице (1 минут)

*На овом часу ћемо причати причу по сликама.*

### Главни део часа (30 минута)

- Посматрање слика на страни 26 у штампаној верзији *Буквара*. (5 минута)
- Читачи читају наслов изнад слика. Деци са слика дати имена. Разговарати о свакој слици посебно одговарањем на следећа питања: (10 минута)

Прва слика: – *Кога видите на слици? Где се они налазе? Шта раде?*

Друга слика: – *Шта је дечак урадио?*

Трећа слика: – *Где се лопта налази? О чему разговарају деца?*

Четврта слика: – *Како су деца решила проблем?*

Пета слика: – *Где су кренула деца? Како се сада осећају?*



- По један ученик прича о једној слици, а разговара се о свим сликама. Запажају појединости на сликама и формирају од две до три реченице. Реченице треба да буду јасне, да прате редослед догађаја и да заједно чине целину приче. (5 минута)
- Ученици појединачно причају целу причу. (5 минута)
- Питати ученике зашто ова прича у сликама има наслов *Ми смо тим*. (2 минуте)

Закључити да деца нису била тим само у игри већ и у решавању проблема, јер је тако много лакше. Истаћи и да су и они на овом часу, док су смишљали причу, били један тим. Многе ствари се у животу раде тимски и тако се лакше обаве.

Ученици причају своја искуства о томе када су као тим нешто урадили. (5 минута)

### Страна 1. (3 минуте)

**Задатак** – Прича у сликама – неправиан редослед слика

Један ученик решава задатак, а остали дају сугестије и исправљају евентуалне грешке.

### Завршни део часа (10 минута)

#### Страна 1.,2., 3. (5 минута)

„Ако умеш, прочитај“: Ученици читачи читају стихове, а остали погађају решења

#### Страна 4. (5 минута)

„Откривалица“: Решавање задатка.

### Изглед табле



### Запажање учитеља о часу

---



---



---



---

## Припрема за час

Час број: 20

Школа и разред	
Учитељица/учитељ	
Датум одржавања	
Наставна област	Почетно читање и писање
Наставна јединица	Гласови и штампана слова О и С
Врста (тип) часа	Обрада
Облици рада	фронтални, индивидуални
Наставне методе	дијалогска метода, метода запажања и показивања, текстовна метода
Наставна средства	е – Буквар, пројектор, звучници, платно, штампана верзија <i>Буквара</i>
Циљ часа	Препознаје и пише штампана слова О и С
Исходи	<ul style="list-style-type: none"><li>– разликује изговорени глас и написано слово; изговорене и написане речи и реченице;</li><li>– влада основном техником читања и писања ћириличног текста;</li><li>– разуме оно што прочита.</li></ul>
Образовни стандарди	
Кључни појмови	Гласови и штампана слова О и С
Активности наставника	Осмишљава и организује рад, започиње и води разговор, чита, слуша, мотивише ученике, прати и процењује њихов рад
Активности ученика	Слуша, учествује у разговору, анализира, црта, пише, решава задатке
Међупредметне компетенције	Комуникативна, за сарадњу, естетска, дигитална, решавање проблема
Корелација	Свет око нас, Ликовна култура

## е-Буквар



## Могући ток часа

### Уводни део часа (5 минута)

- Показати ученицима слику оловке и слику сата и питати их (4 минуте)  
*Чему служи оловка? Какве оловке могу бити? Где ђаци носе оловке? Чему служи сат? Какви све сатови могу бити? (Зидни, ручни, цепни, будилник...) Којим гласом почиње реч оловка, а којим реч сат?*

### Најава наставне јединице (1 минут)

Овог часа ћемо научити штампана слова О и С.

### Страна 1. и 2. (10 минута)

О о – оловка      С с - сат

### Главни део часа (35 минута)

- Изговарање гласова О и С и проналажење ових слова на разредној словарици. (2 минуте)
- Посматрање слика на страни 28 у штампаној верзији *Буквара* и уочавање места гласова О и С у њиховим називима. (2 минуте)
- Ученици проналазе још речи у којима се чују ови гласови: на почетку, у средини речи и на крају. (2 минуте)

### Страна 3. и 4. (3 минуте)

Анимација писања слова О и С

- Записивање великог и малог слова О и слова С на табли. (1 минут)
- У свескама ученици пишу један ред наизменично велико и мало слово О, и у другом реду исто тако слово С. Учитељ сваком ученику пише прва слова у реду. (5 минута)

#### Страна 5. и 6. (3 минуте)

**Задатак** – Означити слова О и С у речима.

#### Страна 7. и 8.. (3 минуте)

**Задатак** – Обојити поља у којима је написано слово О или С.

- На табли написати:

*оса, омот, сто, тост*

*Сима има осам оса.*

- Хорско читање ових речи и реченица. (1 минут)
- Ученици пишу ове речи и реченицу у свеске. (10 минута)

### Завршни део часа (5 минута)

#### Страна 9. (3 минуте)

**Текст– аудио запис**

- Читање речи на страни 29 у штампаној верзији *Буквара*. Уочавање места гласова О и С у овим речима. (2 минуте)
- Читање реченица у штампаној верзији *Буквара* на страни 29. (2 минуте)

**Домаћи задатак:**

Решавање задатака на страни 28 у штампаној верзији *Буквара*.

### Изглед табле

<p><b>О о   С с</b></p> <p>(Нацртати предмет или биће поред сваког слова чији назив почиње на то слово)</p> <p>оса, омот, сто, тост</p> <p>Сима има осам оса.</p>
---

### Запажање учитеља о часу

---



---



---



---